

## Gebruiks- en montagehandleiding

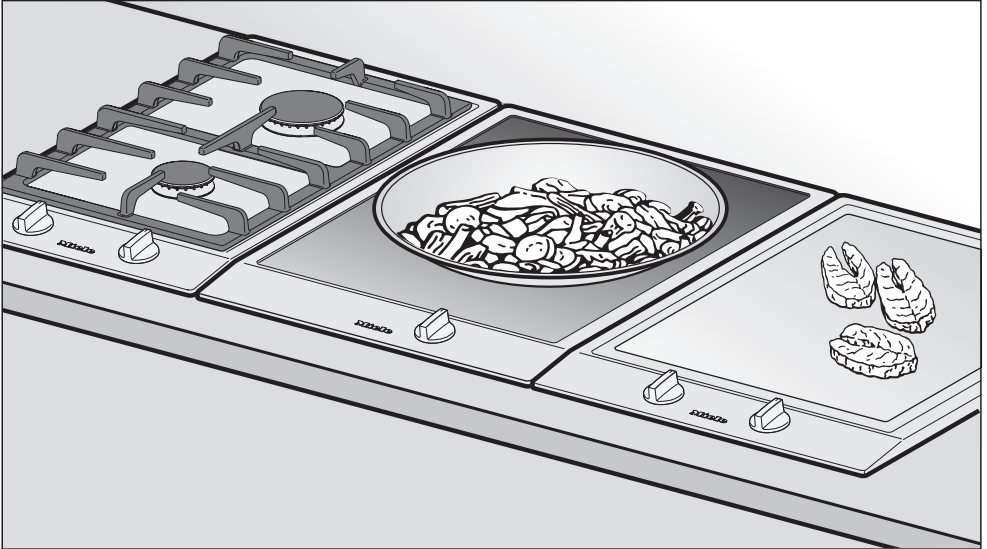

## Gaskookplaten

CS 1011

CS 1021

Lees **beslist** de gebruiks- en montagehandleiding voordat u uw apparaat plaatst, installeert en in gebruik neemt.

Dat is veiliger voor uzelf en u voorkomt schade aan uw apparaat.

nl - NL

M.-Nr. 07 227 330



- 
- (NL)** Het apparaat is ook toegelaten voor gebruik in andere landen dan de landen die op het apparaat vermeld staan. De specifieke uitvoering en de aansluitwijze zijn van groot belang voor het goed en veilig functioneren. Neem daarom contact op met de service-organisatie van de fabrikant in uw land als u het apparaat in een land wilt gebruiken dat niet op het apparaat vermeld staat.
- (D)** Das Gerät ist auch für den Gebrauch in anderen als auf dem Gerät angegebenen Bestimmungsländer zugelassen. Die landesspezifische Ausführung und die Anschlussart des Gerätes haben wesentlichen Einfluss auf den einwandfreien und sicheren Betrieb. Für den Betrieb in einem anderen als auf dem Gerät angegebenen Bestimmungsland wenden Sie sich bitte an den für das Land zuständigen Kundendienst.
- (E)** El aparato está autorizado para el uso en países diferentes a los países de destino indicados. La ejecución específica para cada país y el tipo de conexión del aparato influyen de forma decisiva en el funcionamiento correcto y seguro. Para el funcionamiento en un país diferente al país de destino indicado en el aparato, consulte al Servicio Post-venta autorizado para el país.
- (F)** Cet appareil est également homologué dans des pays différents de ceux mentionnés sur l'appareil. Pour que l'appareil fonctionne parfaitement et en toute sécurité, il est important de disposer de l'exécution spécifique au pays et du type de raccordement approprié. Pour le fonctionnement dans un pays autre que celui spécifié sur l'appareil, veuillez vous adresser au service après-vente du pays où sera installé l'appareil.
- (GB)** This appliance can be used in countries other than those specified on the appliance. It is, however, set up for connection to the gas and electricity supplies in the countries specified. For use in other countries please contact the Miele spare parts or customer service department in your country.
- (I)** L'apparecchio può essere usato anche in paesi diversi da quello indicato sull'apparecchio stesso. Tuttavia, le varianti specifiche di un determinato paese e il tipo di allacciamento alla rete hanno un'importanza fondamentale per il suo sicuro e corretto funzionamento. Per questo se si vuole usare l'apparecchio in un paese diverso rivolgersi al servizio di assistenza tecnica Miele del paese in cui si intende usarlo.

# Inhoud

---

<b>Algemeen</b> .....	6
CS 1011 .....	6
CS 1021 .....	7
Bijgeleverde accessoires .....	9
<b>Veiligheidsinstructies en waarschuwingen</b> .....	10
<b>Een bijdrage aan de bescherming van het milieu</b> .....	16
<b>Vóór het eerste gebruik</b> .....	17
<b>Bediening</b> .....	18
Vonkontsteking .....	18
Inschakelen, instellen, uitschakelen .....	18
Controlelampje "Aan" / restwarmte-indicator .....	20
<b>De juiste pannen</b> .....	21
Wokring .....	22
<b>Beveiligingen</b> .....	23
<b>Reiniging en onderhoud</b> .....	24
Algemeen .....	24
Roestvrijstalen lekblad .....	25
Pannendrager, bedieningsknop .....	25
Brander .....	26
<b>Nuttige tips</b> .....	27
<b>Bij te bestellen accessoires</b> .....	29
<b>Veiligheidsinstructies voor het inbouwen</b> .....	30
<b>Afmetingen</b> .....	34
CS 1011 .....	34
CS 1021 .....	35

<b>Vorbereiding werkblad</b> .....	36
<b>Meerdere apparaten inbouwen</b> .....	37
<b>Klemveren en verbindingsstrips bevestigen</b> .....	40
<b>Apparaat plaatsen / uitnemen</b> .....	42
<b>Algemene inbouwaanwijzing</b> .....	43
<b>Elektrische aansluiting</b> .....	44
<b>Gasaansluiting</b> .....	46
<b>Aanpassen aan een andere gassoort</b> .....	48
Tabel voor de inspuisers .....	48
Inspuisers vervangen .....	49
Grote inspuiser vervangen .....	49
Primaire luchtaanzuiging controleren .....	51
De kleine inspuisers vervangen .....	52
Na het aanpassen .....	53
<b>Klantcontacten / typeplaatje</b> .....	54

# Algemeen

---

## CS 1011

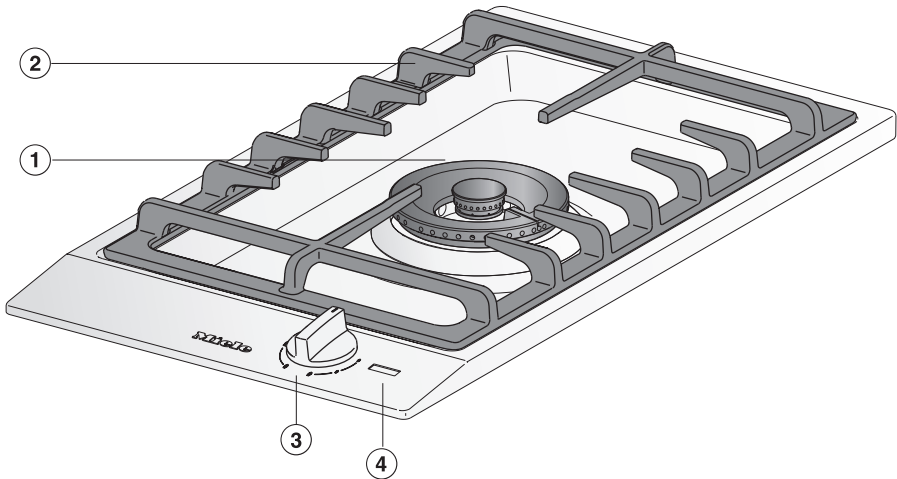

- ① Wokbrander
- ② Pannendrager
- ③ Bedieningsknop
- ④ Display

## Display-elementen

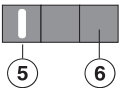

- ⑤ Controlelampje "Aan"
- ⑥ Restwarmte-indicator

## CS 1021

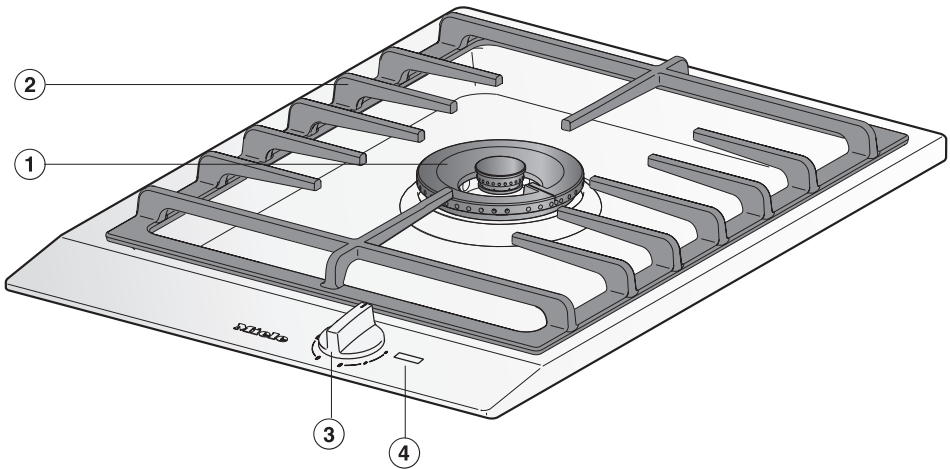

- ① Wokbrander
- ② Pannendrager
- ③ Bedieningsknop
- ④ Display

### Display-elementen

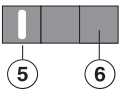

- ⑤ Controlelampje "Aan"
- ⑥ Restwarmte-indicator

# Algemeen

---

## Brander

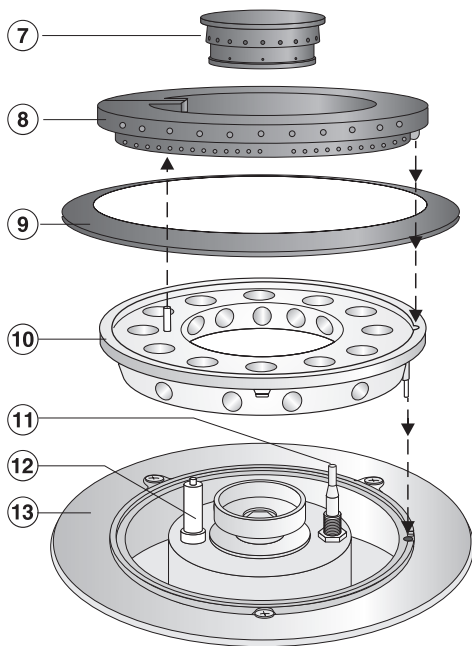

- ⑦ Branderdop (binnen)
- ⑧ Branderdop (buiten)
- ⑨ Branderring
- ⑩ Branderkop
- ⑪ Thermo-element vlambeveiliging
- ⑫ Elektrische vonkontsteking (ontstekingselektrode)
- ⑬ Brandervoet



## Bijgeleverde accessoires

U kunt de bijgeleverde accessoires (en andere accessoires) desgewenst ook nabestellen (zie "Bij te bestellen accessoires").

### Wokring

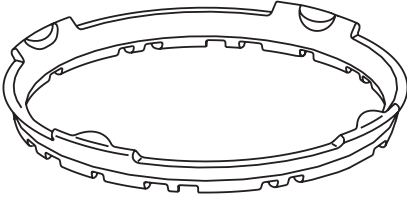

Met de bijgeleverde wokring staat het kookgerei extra stevig op de brander. Dit geldt met name voor woks met een ronde bodem.

### Ring voor kleine pannetjes

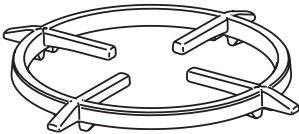

Met deze ring staan zeer kleine pannetjes stevig op de brander.

# Veiligheidsinstructies en waarschuwingen

---

Dit apparaat voldoet aan de geldende veiligheidsvoorschriften. Onjuist gebruik echter kan persoonlijk letsel of beschadiging van het apparaat tot gevolg hebben.

Lees daarom de gebruiks- en montagehandleiding aandachtig door, voordat u het apparaat in gebruik neemt. In de handleiding vindt u belangrijke instructies met betrekking tot inbouw, veiligheid, gebruik en onderhoud.

Bewaar de gebruiks- en montagehandleiding en geef deze door aan een eventuele volgende eigenaar!

## Verantwoord gebruik

- ▶ Het apparaat is uitsluitend voor huishoudelijk gebruik. Gebruik het alleen voor de toepassingen die in deze gebruiksaanwijzing worden beschreven. Gebruik voor andere doeleinden is niet toegestaan en kan gevaarlijk zijn. De fabrikant kan niet aansprakelijk worden gesteld voor schade die wordt veroorzaakt door gebruik voor andere doeleinden dan hier aangegeven of door foutieve bediening.
- ▶ Dit apparaat mag alleen worden gebruikt door personen die in staat zijn het apparaat veilig te bedienen en die volledig op de hoogte zijn van de inhoud van de gebruiksaanwijzing!

# Veiligheidsinstructies en waarschuwingen

---

## Kinderen

▶ Houd kinderen in de gaten wanneer deze zich in de buurt van het apparaat bevinden. Laat kinderen nooit met het apparaat spelen.

▶ Kinderen mogen het apparaat alleen zonder toezicht gebruiken als ze weten hoe ze het apparaat veilig moeten bedienen. De kinderen moeten zich bewust zijn van de gevaren van een foutieve bediening.

▶ Het apparaat wordt tijdens het gebruik heet en blijft dat ook nog enige tijd nadat het is uitgeschakeld. Houd kinderen op een afstand, totdat het apparaat voldoende is afgekoeld en er geen verbrandingsgevaar meer bestaat.

▶ Bewaar geen voorwerpen die voor kinderen interessant zijn in kastjes boven of achter het apparaat. De kinderen klimmen anders misschien op het apparaat en kunnen zich er dan aan branden.

▶ Kinderen kunnen ook verbrandingen oplopen als zij pannen van het apparaat trekken. Bij de vakhandelaar is een speciaal rek verkrijgbaar dat ervoor zorgt dat kinderen niet meer bij het apparaat kunnen komen.

▶ Verpakkingsmateriaal (zoals folies en piepschuim) kan gevaarlijk zijn voor kinderen. Verstikkingsgevaar! Bewaar het verpakkingsmateriaal dan ook buiten het bereik van kinderen en zorg dat het zo snel mogelijk wordt afgevoerd.

# Veiligheidsinstructies en waarschuwingen

---

## Technische veiligheid

▶ Laat installatie-, onderhouds- en reparatiewerkzaamheden uitsluitend door vakmensen uitvoeren die door de fabrikant zijn geautoriseerd. Ondeskundig uitgevoerde werkzaamheden leveren grote risico's op voor de gebruiker. De fabrikant kan hiervoor niet aansprakelijk worden gesteld.

▶ Controleer het apparaat voor de inbouw op zichtbare schade. Neem een beschadigd apparaat nooit in gebruik. Een beschadigd apparaat kan uw veiligheid in gevaar brengen.

▶ De elektrische veiligheid van het apparaat is uitsluitend gegarandeerd, als het wordt aangesloten op een aardingssysteem dat volgens de geldende veiligheidsbepalingen is geïnstalleerd. Het is zeer belangrijk dat wordt nagegaan of aan deze fundamentele veiligheidsvoorwaarde is voldaan. Laat bij twijfel de huisinstallatie door een vakman inspecteren. De fabrikant kan niet aansprakelijk worden gesteld voor schade die wordt veroorzaakt door een ontbrekende of beschadigde aarddraad (bijvoorbeeld een elektrische schok).

▶ Voordat u het apparaat aansluit, dient u de aansluitgegevens (spanning en frequentie) op het typeplaatje te vergelijken met de waarden van het elektriciteitsnet. Deze gegevens moeten bevestigd overeenkomen om beschadiging van het apparaat te voorkomen. Raadpleeg bij twijfel een elektricien.

▶ Het apparaat mag niet via een stekkerdoos op het elektriciteitsnet worden aangesloten. Hiermee kan een veilig

gebruik van het apparaat niet worden gewaarborgd. Er kan bijvoorbeeld oververhitting ontstaan.

▶ Gebruik het apparaat alleen als het is ingebouwd, zodat de veiligheid gewaarborgd is.

▶ Alleen een erkend vakman mag het apparaat plaatsen en aansluiten op het gas- en elektriciteitsnet. Een vakman kent de landelijke voorschriften en de voorschriften van het energiebedrijf en houdt zich daar strikt aan. Wanneer er bij het inbouwen en aansluiten van het apparaat fouten worden gemaakt, kan de fabrikant niet aansprakelijk worden gesteld voor schade die daar eventueel het gevolg van is.

▶ Als de aansluitkabel beschadigd is, moet deze door een speciale kabel van het type H 05 VV-F (PVC-isolatie) worden vervangen. Een dergelijke kabel is verkrijgbaar bij Miele.

▶ Open in geen geval de ommanteling van het apparaat. Wanneer onderdelen worden aangeraakt die onder spanning staan of wanneer elektrische of mechanische onderdelen worden veranderd, levert dit gevaar op voor de gebruiker. Het kan er tevens toe leiden dat het apparaat niet meer goed functioneert.

# Veiligheidsinstructies en waarschuwingen

---

▶ Als dit apparaat binnen de garantieperiode defect raakt, mag het alleen door Miele worden gerepareerd, anders vervalt de garantie.

▶ Bij installatie-, onderhouds- en reparatiewerkzaamheden moet de gastoevoer worden afgesloten en moet het apparaat spanningsvrij worden gemaakt. Het apparaat is alleen dan spanningsvrij als aan één van de volgende voorwaarden is voldaan:

- als de hoofdschakelaar van de huisinstallatie is uitgeschakeld.
- als de zekering van de huisinstallatie er geheel is uitgedraaid.
- als de stekker uit het stopcontact is getrokken. Trek daarbij aan de stekker en niet aan de aansluitkabel.

▶ Defecte onderdelen mogen alleen door originele Miele-onderdelen worden vervangen. Alleen van die onderdelen kan Miele garanderen dat zij aan de veiligheidseisen voldoen.

## Veilig gebruik

▶ Het apparaat wordt bij gebruik erg heet en blijft dat ook nog enige tijd na het uitschakelen. Raak het apparaat daarom niet aan, zolang het nog heet is.

▶ Trek altijd ovenwanten aan of gebruik pannenlappen als u met het hete apparaat werkt. Zorg dat deze niet te dicht bij de vlammen komen. Gebruik dan ook geen al te grote pannenlappen, theedoeken of iets dergelijks. De pannenlappen en dergelijke mogen niet nat of vochtig zijn, omdat ze de warmte dan beter geleiden. U kunt zich branden!

▶ Verwarm geen dichte blikken en dergelijke op de kookplaat. Er ontstaat anders overdruk waardoor de blikken uiteenspatten. U kunt zich dan branden en letsel oplopen.

▶ Gebruik dit apparaat niet om er een ruimte mee te verwarmen. Door de hoge temperaturen kunnen brandbare voorwerpen in de buurt van het apparaat vlam vatten. Bovendien wordt hierdoor de levensduur van het apparaat verkort.

▶ Het apparaat mag niet in de open lucht worden geplaatst en gebruikt.

▶ Zorg dat alle branderdelen op de juiste wijze zijn gemonteerd, voordat u de brander ontsteekt.

# Veiligheidsinstructies en waarschuwingen

---

► Gebruik op gaskookplaten alleen pannen waarvan de bodemdiameter niet groter of kleiner is dan in de gebruiksaanwijzing staat aangegeven (zie ook "De juiste pannen"). Als de diameter te klein is, staat de pan niet stevig genoeg. Is de diameter te groot, dan worden de hete verbrandingsgassen te ver naar de zijkant gevoerd en kunnen het werkblad, een niet hittebestendige wand of onderdelen van de kookplaat beschadigd raken. Voor schade die op deze wijze is ontstaan, kan de fabrikant niet aansprakelijk worden gesteld.

► Zorg dat de vlammen van de brander niet onder de pan vandaan komen.

► Zorg dat op een ontstoken brander altijd een pan staat. Een erboven geplaatste afzuigkap kan anders beschadigd raken of vlam vatten.

► Gebruik geen serviesgoed van kunststof of aluminiumfolie, want dat smelt bij hoge temperaturen. Brandgevaar!

► Plaats altijd de bijgeleverde pannen-drager. Het kookgerei mag niet rechtstreeks op een brander worden gezet.

► Bewaar geen licht ontvlambare voorwerpen in de buurt van de kookplaat.

► Gebruik het apparaat niet als werkblad. Als het apparaat per ongeluk wordt ingeschakeld of als het nog heet is, kunnen voorwerpen - afhankelijk van het materiaal - heet worden, smelten of vlam vatten.

► Dek het apparaat nooit af met een doek of iets dergelijks. Als het apparaat

nog heet is of wordt ingeschakeld, bestaat er brandgevaar.

► Verwijder vetspatten en andere brandbare verontreinigingen zo spoedig mogelijk van de kookplaat, anders bestaat er brandgevaar.

► Houd het apparaat goed in de gaten wanneer u met olie of vetten werkt. Oververhit vet en oververhitte olie kunnen vlam vatten. Daarbij kan ook de afzuigkap in brand raken. Brandgevaar!

► Mocht het vet of de olie toch een keer vlam vatten, gebruik dan nooit water voor het blussen! Doof de vlammen met een geschikte deksel, een vochtige doek of iets dergelijks.

► Flambeer nooit onder een afzuigkap. Door de vlammen kan de afzuigkap in brand vliegen.

► Gebruik geen pannen met een te dunne bodem. Verhit pannen nooit leeg, tenzij de fabrikant van het kookgerei een dergelijk gebruik uitdrukkelijk toestaat. De kookplaat kan anders beschadigd raken!

# Veiligheidsinstructies en waarschuwingen

---

- ▶ Plaats de pannendragers verticaal op de kookplaat, zodat er geen krassen kunnen ontstaan.
- ▶ Bij gebruik van een gaskookplaat ontstaan warmte en vocht. Zorg daarom voor een goede ventilatie in de ruimte waar het apparaat staat opgesteld. Open een buitenraam of zorg voor mechanische afzuiging (bijvoorbeeld via een afzuigkap).
- ▶ Als u het apparaat lang en intensief gebruikt, is het aan te raden de ruimte extra te ventileren, bijvoorbeeld door een buitenraam te openen of door de afzuigkap op een hoge stand in te schakelen.
- ▶ Als u een stopcontact in de buurt van het apparaat gebruikt, mogen de aansluitkabels van de betreffende apparaten niet in aanraking komen met het hete apparaat. De isolatie van de kabels kan beschadigd raken, waardoor u een elektrische schok kunt krijgen.
- ▶ Zorg ervoor dat gerechten altijd voldoende worden verhit. Eventuele bacteriën in het eten worden alleen gedood, wanneer de temperatuur hoog genoeg is (> 70 °C) en lang genoeg wordt aangehouden (> 10 min.).
- ▶ Wanneer zich onder het apparaat een schuiflade bevindt, zonder tussenvloer, mogen daarin geen licht ontvlambare stoffen of brandbare voorwerpen zoals spuitbussen worden bewaard. Een eventuele bestekbak moet van hittebestendig materiaal zijn.
- ▶ Als het apparaat gedurende een ongebruikelijk lange tijd niet is gebruikt, is het aan te bevelen het apparaat grondig te reinigen voordat u het weer in gebruik neemt. Laat de correcte werking van het apparaat zo nodig door een vakman controleren.
- ▶ Als u een defect aan het apparaat constateert, schakel dan eerst het apparaat uit. Sluit vervolgens de gastoevoer af en maak het apparaat spanningsvrij. Neem nu contact op met Miele.

Als de "Veiligheidsinstructies en waarschuwingen" niet worden opgevolgd, kan de fabrikant niet aansprakelijk worden gesteld voor schade die daarvan het gevolg is.

# Een bijdrage aan de bescherming van het milieu

---

## Het verpakkingsmateriaal

De verpakking beschermt het apparaat tegen transportschade. Het verpakkingsmateriaal is uitgekozen met het oog op een zo gering mogelijke belasting van het milieu en de mogelijkheden voor recycling.

Hergebruik van het verpakkingsmateriaal remt de afvalproductie en het gebruik van grondstoffen. Vaak neemt de leverancier de verpakking terug. Als u de verpakking zelf wegdoet, informeer dan bij de reinigingsdienst van uw gemeente waar u die kunt afgeven.

## Het afdanken van het apparaat

Oude elektrische en elektronische apparaten bevatten meestal nog waardevolle materialen. Ze bevatten echter ook schadelijke stoffen die nodig zijn geweest om de apparaten goed en veilig te laten functioneren. Wanneer u uw oude apparaat bij het gewone afval doet of er op een andere manier niet goed mee omgaat, kunnen deze stoffen schadelijk zijn voor de gezondheid en het milieu.

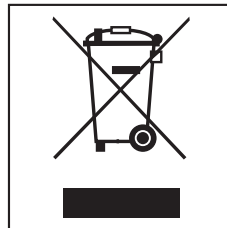

Verwijder uw oude apparaat dan ook nooit samen met het gewone afval, maar lever het in bij een gemeentelijk inzameldepot voor elektrische en elektronische apparatuur. Vraag uw handelaar indien nodig om inlichtingen.

Het afgedankte apparaat moet tot die tijd buiten het bereik van kinderen worden opgeslagen.



Bij het apparaat wordt een tweede typeplaatje geleverd. Plak dit typeplaatje op de aangegeven plaats achter in uw gebruiksaanwijzing.

## Eerste reiniging

- Verwijder eventueel aanwezige beschermfolies.
- Reinig de afneembare delen van de brander met een sponsdoekje, afwasmiddel en warm water. Droog de delen daarna weer af en zet de brander vervolgens weer in elkaar (zie het hoofdstuk "Reiniging en onderhoud").
- Neem het roestvrijstalen lekblad met een vochtige doek af en maak het vervolgens weer droog.

De metalen delen van het apparaat zijn voorzien van een speciaal bescherm laagje, waardoor bij het eerste gebruik geurtjes kunnen ontstaan. Wanneer er geurtjes en damp vrijkomen, betekent dat niet dat het apparaat defect is of verkeerd is aangesloten. Ze verdwijnen na korte tijd.

# Bediening

## Vonkontsteking

Het apparaat heeft een snel reagerende vonkontsteking. Het systeem heeft de volgende kenmerken:

- U ontsteekt de brander zonder dat u de knop moet indrukken en vasthouden.
- De brander wordt automatisch opnieuw ontstoken.

Mocht de vlam doven (bijvoorbeeld door tocht), dan wordt de brander automatisch weer ontstoken. Als dit niet lukt, wordt de gastoevoer automatisch afgesloten (zie "Veiligheidsuitschakeling").

## Inschakelen, instellen, uitschakelen

Met de bedieningsknop ontsteekt u het gas en stelt u de gewenste stand in.

- de gastoevoer is afgesloten

 grootste vlam  
de buitenste en de binnenste brander branden op de hoogste stand

 (2x) grote vlam  
de buitenste brander brandt op de laagste stand, de binnenste op de hoogste stand

 kleine vlam  
buitenste brander uit,  
binnenste brander op de hoogste stand

 kleinste vlam  
buitenste brander uit,  
binnenste brander op de laagste stand

Schakel de brander uitsluitend in door de knop in te drukken en naar links te draaien. U schakelt de brander uit door de knop naar rechts te draaien. De buitenste brander mag u alleen door drukken en draaien in-/uitschakelen.

Onderdelen van het apparaat kunnen **beschadigd** raken als u:

- de brander inschakelt zonder te drukken,
- de brander inschakelt door de knop naar rechts te draaien,
- de buitenste brander zonder te drukken in-/uitschakelt,
- de brander uitschakelt door de knop naar links te draaien.

Voor schade als gevolg van een verkeerde bediening kan de fabrikant niet aansprakelijk worden gesteld.

## Inschakelen

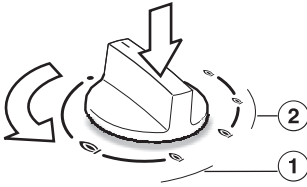

- Ontsteek het gas door de knop in te drukken en naar links op het grootste vlamsymbool te draaien. De vonkontsteking "klikt" en ontsteekt het gas.

Als u een knop bedient, wordt automatisch bij alle branders een vonk gegenereerd. Dit is normaal en duidt niet op een defect.

Mocht de brander niet reageren, zet de knop dan op "●". Ventileer de ruimte en wacht minstens 1 minuut voordat u de brander opnieuw ontsteekt.

Mocht de brander ook na een tweede poging niet aangaan, zet de knop dan op "●" en zie het hoofdstuk "Nuttige tips".

Het is mogelijk dat de vonkontsteking bij het inschakelen even opnieuw reageert (1-2 klikken) als bij het thermo-element kortstondig de vlam dooft of als het thermo-element nog niet voldoende verhit is (bijvoorbeeld bij tocht).

## Instellen

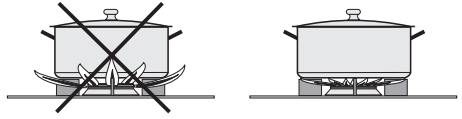

Stel de brander zo in dat de vlammen niet onder de pan vandaan komen. Omdat de vlam aan de buitenkant heter is dan in de kern moeten de punten van de vlam de panbodem raken. De hitte wordt anders aan de lucht afgegeven. Bovendien kunnen de pangrepen beschadigd raken en neemt de kans op verbrandingen toe.

- Om van de hoge naar de lage standen te wisselen, draait u de bedieningsknop naar links tot aan de blokkering bij positie ①. Druk de knop in, draai door de blokkering heen en laat de knop los. U kunt nu de gewenste stand instellen.
- Om van de lage naar de hoge standen te wisselen, draait u de bedieningsknop naar rechts tot aan de blokkering bij positie ②. Druk de knop in, draai door de blokkering heen en laat de knop los. U kunt nu de gewenste stand instellen.

## Uitschakelen

- Draai de knop naar rechts op het symbool "●".

De gastoevoer wordt afgesloten en de vlam gaat uit.

# Bediening

---

## Controlelampje "Aan" / restwarmte-indicator

Na het inschakelen van het apparaat licht het controlelampje op dat aangeeft dat het apparaat "Aan" is. Na enige tijd licht ook de restwarmte-indicator op.

Na het uitschakelen van het apparaat dooft eerst het controlelampje. De restwarmte-indicator dooft pas als u het apparaat zonder gevaar kunt aanraken.

Raak de kookplaat niet aan zolang de restwarmte-indicator brandt. Leg of zet er ook geen hittegevoelige voorwerpen op, anders bestaat het risico dat u zich brandt of dat voorwerpen vlam vatten!

Het knipperen van de controlelampjes geeft een foutmelding aan. Zie het hoofdstuk "Nuttige tips".

Minimale bodemdiameter  
pannen = 15 cm.

Maximale diameter bovenkant  
pannen = 28 cm.



- Gebruik liever brede, lage pannen dan smalle, hoge pannen. De inhoud wordt dan sneller verhit.
- Gebruik bij voorkeur pannen met een dikke bodem, omdat de warmteverdeling dan beter is. Bij pannen met een dunne bodem bestaat het gevaar dat de gerechten plaatselijk oververhit raken. Roer de gerechten dan ook regelmatig om.
- Voor gas zijn geen speciale pannen nodig. Het materiaal moet alleen hittebestendig zijn.
- Houdt u er rekening mee dat pannenfabrikanten vaak de diameter aan de bovenkant vermelden. Van belang is echter alleen de bodemdiameter.
- Kook bij voorkeur met een deksel op de pan. Op die manier voorkomt u dat er onnodig warmte ontsnapt.
- Plaats altijd de bijgeleverde pannen-drager. Het kookgerei mag niet rechtstreeks op de brander worden gezet.

- Plaats pannen altijd zo op de pannen-drager dat deze niet kunnen kantelen. Minimale bewegingen kunnen echter nooit helemaal worden uitgesloten.
- Gebruik alleen pannen waarvan de diameter niet groter of kleiner is dan in het voorgaande is aangegeven. Als de bodemdiameter te klein is, staat de pan niet stevig genoeg. Is de bovendiameter te groot, dan worden de hete verbrandingsgassen te ver naar de zijkant gevoerd en kunnen het werkblad, een niet hittebestendige wand of onderdelen van de kookplaat beschadigd raken. Voor schade die op deze wijze is ontstaan, kan de fabrikant niet aansprakelijk worden gesteld.

# De juiste pannen

---

## Wokring

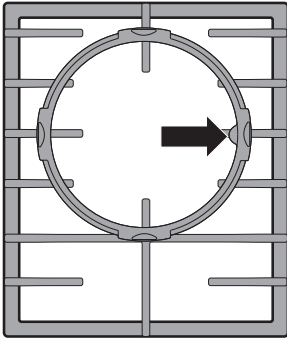

Als u de bijgeleverde wokring gebruikt, staat het kookgerei extra stevig. Dit geldt met name voor woks met een ronde bodem.

Een wok is een bijzondere pan met een kleine bodemdiameter en een grote bovendiameter (meestal 35 - 40 cm). De wokbrander is ideaal voor dergelijke pannen.

Zorg dat de wokring zich in de juiste positie bevindt. Zie de afbeelding.

## Ring voor kleine pannetjes

Gebruik de bijgeleverde ring voor zeer kleine pannetjes. De pannetjes staan dan stevig op de brander en kantelen niet.

## Vlambeveiliging

Uw gaskookplaat is voorzien van een thermo-elektrische vlambeveiliging. Dit houdt in dat de gastoevoer wordt afgesloten als de vlam dooft (bijvoorbeeld omdat een gerecht overkookt of omdat de vlam uitwaait) en een herstart niet lukt. Zo wordt voorkomen dat gas vrijkomt.

- Om de brander weer in gebruik te nemen, draait u de knop naar rechts op "●". Schakel de brander daarna weer op de gewone manier in.

## Veiligheidsuitschakeling

Als een brander gedurende een ongebruikelijk lange tijd (ca. 4 uur) aan was, wordt de brander automatisch uitgeschakeld.

Om de brander weer in gebruik te nemen, draait u de knop naar rechts op "●". Schakel de brander daarna weer op de gewone manier in.

# Reiniging en onderhoud

---

## Algemeen

 Gebruik voor het reinigen van het apparaat nooit een stoomreiniger. Stoom kan in aanraking komen met delen die onder spanning staan en zo kortsluiting veroorzaken.

Reinig het hele apparaat na elk gebruik. Laat het apparaat eerst afkoelen. Wrijf het apparaat na elke vochtige reiniging droog. U voorkomt zo kalkafzetting.

Door overgekookte voedingsmiddelen op het hete apparaat kunnen op de branders en op het roestvrijstalen lekblad verkleuringen ontstaan. **Verwijder verontreinigingen daarom meteen!**

**Om beschadigingen aan de oppervlakken te voorkomen, mogen de volgende middelen niet worden gebruikt:**

- soda-, alkali-, ammoniak-, zuur- of chloridehoudende reinigingsmiddelen.
- kalkoplossende reinigingsmiddelen.
- vlekken- en roestverwijderaars.
- schurende reinigingsmiddelen, zoals schuurpoeder, vloeibaar schuurmiddel en reinigungssteen.
- oplosmiddelhoudende reinigingsmiddelen.
- reinigingsmiddelen voor afwasautomaten.
- grill- en ovensprays.
- glasreinigers.
- schurende harde borstels en sponsjes (zoals pannensponsjes) en gebruikte sponsjes die nog resten schuurmiddel bevatten.
- puntige voorwerpen (zodat de dichtingen tussen de lijst en het werkblad niet beschadigd raken).



## Roestvrijstalen lekblad

Reinig het roestvrijstalen lekblad met een sponsdoekje, een beetje afwasmiddel en warm water. Aangekoekte verontreinigingen kunt u eerst laten inwerken.

Wrijf het lekblad na afloop met een zachte doek droog.

U kunt eventueel ook het reinigingsmiddel voor keramische platen en roestvrij staal gebruiken (zie "Bij te bestellen accessoires"). Gebruik het middel uitsluitend in slijprichting.

U kunt het oppervlak extra tegen vervuiling beschermen als u het met een speciaal onderhoudsmiddel voor roestvrij staal inwrijft (zie "Bij te bestellen accessoires").

Verdeel een kleine hoeveelheid van het middel met een zachte doek gelijkmatig over het gehele oppervlak.

### **Opdruk** (vlamsymbolen)

De opdruk kan beschadigd raken als verontreinigingen (zoals gerechten en vloeistoffen die zout bevatten en olijfolie) langere tijd inwerken. Verwijder dergelijke verontreinigingen meteen!

Gebruik op delen met een opdruk geen reinigingsmiddel voor roestvrij staal. Ook dergelijke middelen kunnen de opdruk beschadigen.

## Pannendrager, bedieningsknop

Reinig de pannendrager niet in de afwasautomaat!

Verwijder de pannendrager. Reinig de pannendrager en de knop met een sponsdoekje, afwasmiddel en warm water. Laat vastzittende verontreinigingen eerst inwerken.

Wrijf alles na afloop met een schone doek droog.

# Reiniging en onderhoud

## Brander

Reinig de onderdelen van de brander niet in de afwasautomaat!

Verwijder alle losse delen van de brander en reinig deze uitsluitend handmatig met een sponsdoekje, afwasmiddel en warm water.

Wis de niet afneembare onderdelen van de brander met een vochtige doek af.

Wis de ontstekingselektrode en het thermo-element voorzichtig af met een goed uitgewrongen vochtige doek.

De elektrode mag niet nat worden, anders wordt er geen vonk afgegeven.

Maak daarna alles met een schone doek droog.

Zorg dat ook de gleuven in de brander goed droog zijn.

Het oppervlak van de beide branderdoppen wordt met de tijd iets matter. Dit is normaal en heeft geen gevolgen voor het gebruik van de kookplaat.

## Brander in elkaar zetten

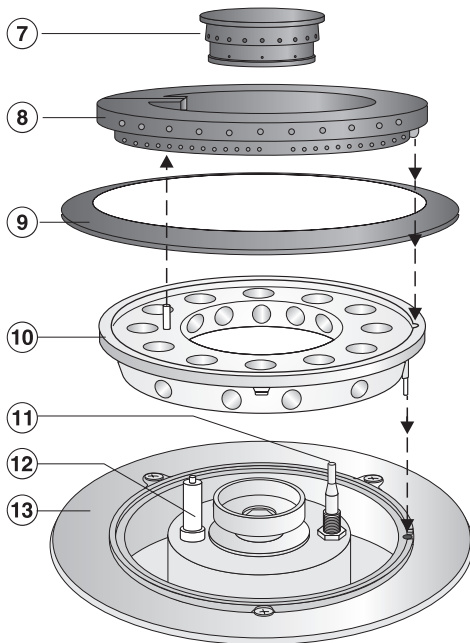

Zet de brander na de reiniging in de juiste volgorde weer in elkaar.

- Plaats de branderkop ⑩ zodanig op de brandervoet ⑬ dat de ontstekingselektrode ⑫ en het thermo-element ⑪ door het gat van de branderkop heen steken. De branderkop moet goed op de brandervoet liggen.
- Plaats de branderring ⑨.
- Plaats de branderdoppen ⑦ en ⑧.

 Reparaties aan elektrische apparaten en gasapparaten mogen uitsluitend door vakmensen worden uitgevoerd. Ondeskundig uitgevoerde reparaties leveren gevaar op voor de gebruiker.

### Wat moet u doen als . . .

#### **... de brander bij de eerste ingebruikneming niet ontsteekt of nadat het apparaat lange tijd niet is gebruikt?**

Er bevindt zich mogelijk lucht in de gasleiding. Herhaal de ontstekingsprocedure eventueel meermaals.

#### **... het controlelampje "Aan" en de restwarmte-indicator tegelijk knippen?**

Na een stroomstoring knippen beide controlelampjes!

Draai de knop naar rechts op "●". Daarna kunt u het apparaat weer gewoon gebruiken.

#### **... het controlelampje "Aan" knippert?**

De gastoevoer is onderbroken!  
Draai de knop naar rechts op "●". Daarna kunt u het apparaat weer gewoon gebruiken.

Is het probleem daarna niet verholpen, maak het apparaat dan gedurende enkele seconden spanningsvrij.

#### **... de brander na enkele pogingen niet ontsteekt?**

Maak het apparaat gedurende enkele seconden spanningsvrij. Is het probleem daarna niet verholpen, controleer dan of

- de brander op de juiste wijze in elkaar is gezet.
- de gaskraan geopend is.
- de brander schoon en droog is.
- de gleuven in de brander schoon en droog zijn.

#### **... de gasvlam na het ontsteken weer uitgaat?**

De vlammen moeten het thermo-element raken, zodat het element heet genoeg wordt.

Als de vlammen het thermo-element niet raken, controleer dan of

- de onderdelen van de brander goed geplaatst zijn.
- het thermo-element verontreinigd is. Verwijder eventuele verontreinigingen voorzichtig (zie het hoofdstuk "Reiniging en onderhoud").

#### **... het vlammenbeeld van de brander plotseling is veranderd?**

Controleer of de onderdelen van de brander goed geplaatst zijn.

#### **... de vlam tijdens het gebruik van de brander dooft?**

Controleer of de onderdelen van de brander goed geplaatst zijn.

## Nuttige tips

---

### **... de elektrische vonkontsteking van de brander niet meer werkt?**

Controleer of

- de zekering van de huisinstallatie is doorgeslagen. Waarschuw indien nodig een elektricien of Miele.
- zich verontreinigingen tussen de ontstekings elektrode en de branderdop bevinden.  
Verwijder eventuele verontreinigingen voorzichtig (zie het hoofdstuk "Reiniging en onderhoud").
- zich verontreinigingen op het thermo-element bevinden.  
Verwijder eventuele verontreinigingen voorzichtig (zie het hoofdstuk "Reiniging en onderhoud").

Om veiligheidsredenen kan het voorkomen dat u een brander 5 minuten niet kunt ontsteken als deze is uitgegaan nadat een gerecht is overgekookt.

## Bij te bestellen accessoires

---

Het Miele-assortiment omvat ook reinigings- en onderhoudsmiddelen die speciaal op de apparaten zijn afgestemd.

U kunt deze producten via internet bestellen.

De producten zijn ook verkrijgbaar bij Miele (zie omslag) en bij uw Miele-vakhandelaar.

### Reinigingsmiddel voor keramische platen en roestvrij staal 250 ml



Voor het verwijderen van grovere verontreinigingen, kalkvlekken en lichte verkleuringen

### Onderhoudsmiddel voor roestvrij staal 250 ml



Voor het eenvoudig verwijderen van waterstrepen, vlekken en vingerafdrukken.

Het oppervlak blijft langer schoon

### Universeel microvezeldoekje

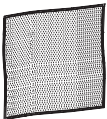

Voor het verwijderen van vingerafdrukken en lichte verontreinigingen

# Veiligheidsinstructies voor het inbouwen

---

Om te voorkomen dat het apparaat beschadigd raakt, moet het pas na de montage van de bovenkastjes en de afzuigkap worden ingebouwd.

▶ De ruimte waar het apparaat wordt geplaatst, moet een inhoud hebben van minimaal 20 m<sup>3</sup> en voorzien zijn van een deur of buitenraam dat geopend kan worden.

▶ De lijsten en randen van het werkblad moeten met een hittebestendige lijm (100 °C) zijn bevestigd, zodat ze niet loslaten of vervormen. Ook de wandafdichtstrip moet hittebestendig zijn.

▶ Dit apparaat mag uitsluitend door een vakman op een niet-stationaire locatie (bijvoorbeeld een boot of camper) worden ingebouwd en aangesloten. Hierbij moet aan alle voorwaarden voor een veilig gebruik worden voldaan.

▶ Vanwege het eventuele overslaan van de vlammen mag een gaskookplaat niet meteen naast een friteuse worden ingebouwd. Houd tussen de genoemde apparaten een afstand aan van ten minste 288 mm.

▶ Het is niet toegestaan de kookplaat boven koelapparatuur, afwas-, was- en droogautomaten in te bouwen.

▶ Het apparaat kan boven een Miele-oven worden ingebouwd. Het werkblad dient dan een dikte te hebben van minimaal 40 mm.

▶ Zorg dat na de inbouw de gas slang en de aansluitkabel niet met hete onderdelen in aanraking komen. Door te hoge temperaturen kunnen de slang en de kabel beschadigd raken.

▶ De aansluitkabel en een flexibele gasaansluiting moeten zodanig worden geplaatst dat deze niet in aanraking kunnen komen met bewegende keukenelementen (zoals een lade) en niet worden blootgesteld aan mechanische belastingen.

▶ De op de volgende bladzijden aangegeven veiligheidsafstanden dienen nauwkeurig te worden aangehouden.

Alle maten zijn in mm aangegeven.

## Veiligheidsafstand boven het apparaat

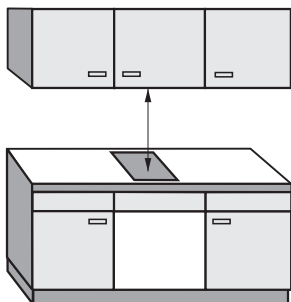

Tussen het apparaat en een erboven gemonteerde afzuigkap dient u de veiligheidsafstand aan te houden die door de fabrikant van de afzuigkap is aangegeven. Is deze informatie niet beschikbaar, zoals bijvoorbeeld bij een keukenplank, dan moet de afstand bij licht ontvlambare materialen ten minste 760 mm bedragen.

Als in de gebruiksaanwijzing of montagehandleiding van verschillende apparaten (bijvoorbeeld een wokbrander of een elektrische kookplaat) ten aanzien van de plaatsing onder een afzuigkap verschillende veiligheidsafstanden worden genoemd, kies dan de grootste afstand.

# Veiligheidsinstructies voor het inbouwen

## Veiligheidsafstanden zijkant

Het apparaat mag slechts aan één zijkant en aan de achterkant aansluiten op meubels of wanden die hoger zijn dan het apparaat zelf (zie de afbeeldingen).

Houd een veiligheidsafstand aan van minimaal **50 mm** tussen de uitsparing in het werkblad en de achterwand.

Tussen de uitsparing in het werkblad en de meubels eromheen, bijvoorbeeld een hoge kast rechts of links, dient de veiligheidsafstand ① in acht te worden genomen. Deze veiligheidsafstand is:

**40 mm** bij CS 1212  
CS 1221  
CS 1234  
CS 1223

**50 mm** bij CS 1112  
CS 1122  
CS 1134  
CS 1326  
CS 1411

**100 mm** bij CS 1012

**150 mm** bij CS 1421  
CS 1312  
CS 1322

**200 mm** bij CS 1034

**250 mm** bij CS 1011  
CS 1021

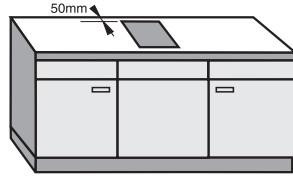
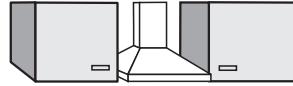

aan te bevelen!

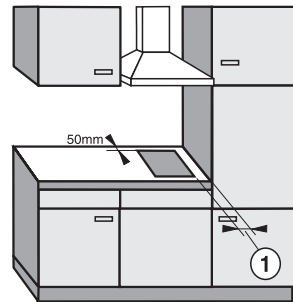

toegestaan maar niet aan te bevelen!

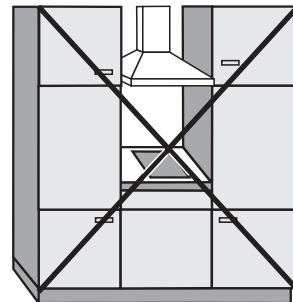

niet toegestaan!



# Veiligheidsinstructies voor het inbouwen

## Veiligheidsafstand bij een beklede nis

Als er sprake is van een nisbekleding dient er een minimale afstand tussen de uitsparing in het werkblad en de bekleding te worden aangehouden. Bij te hoge temperaturen kunnen materialen beschadigd raken.

Is de bekleding van **brandbaar materiaal** (zoals hout), dan moet de afstand ⑤ tussen de uitsparing in het werkblad en de nisbekleding minimaal 50 mm zijn.

Is de bekleding van **niet brandbaar materiaal** (zoals metaal, natuursteen en keramische tegels), dan moet de afstand ⑤ tussen de uitsparing in het werkblad en de nisbekleding minimaal 50 mm min de dikte van de bekleding zijn.

Als de nisbekleding bijvoorbeeld 15 mm dik is, moet de minimale afstand  $50 \text{ mm} - 15 \text{ mm} = 35 \text{ mm}$  zijn.

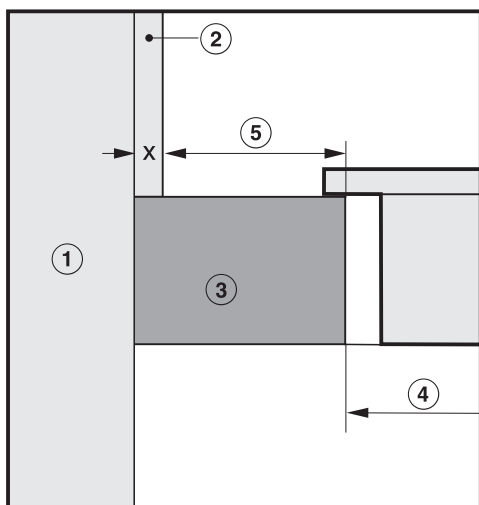

- ① Wand
- ② Nisbekleding  
maat x = dikte van de nisbekleding
- ③ Werkblad
- ④ Uitsparing in het werkblad
- ⑤ Minimale afstand  
bij **brandbare** materialen 50 mm  
bij **niet brandbare** materialen  $50 \text{ mm} - \text{maat x}$

# Afmetingen

## CS 1011

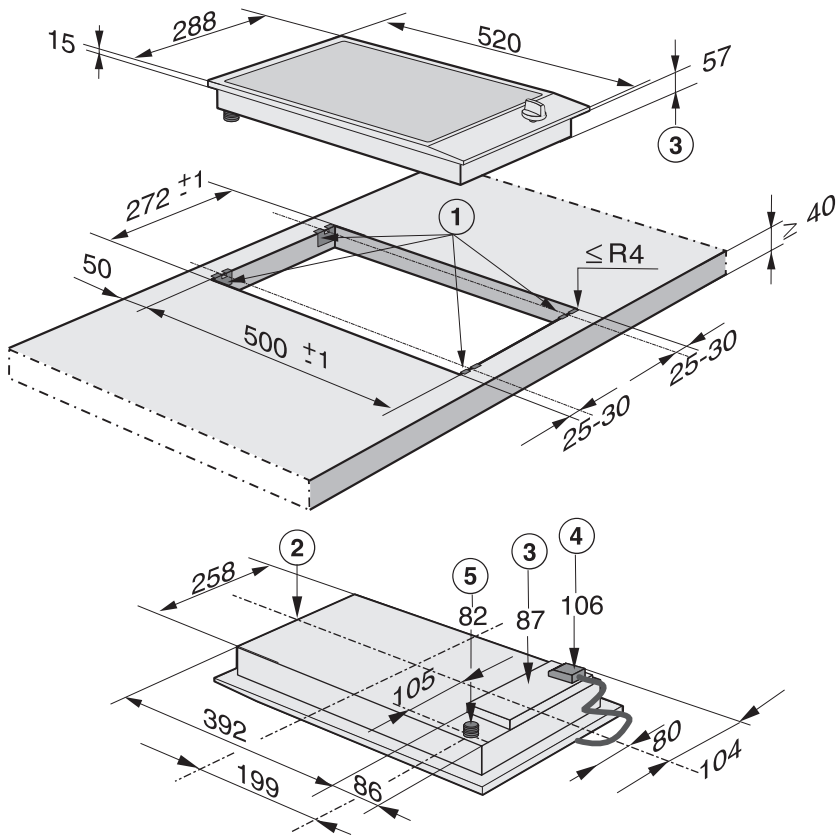

- ① Klemveren
- ② Voorkant
- ③ Inbouwhoogte
- ④ Inbouwhoogte netaansluitkast met aansluitkabel, L = 2000 mm
- ⑤ Inbouwhoogte gasaansluiting R 1/2 - ISO 7-1 (DIN 2999)

## CS 1021

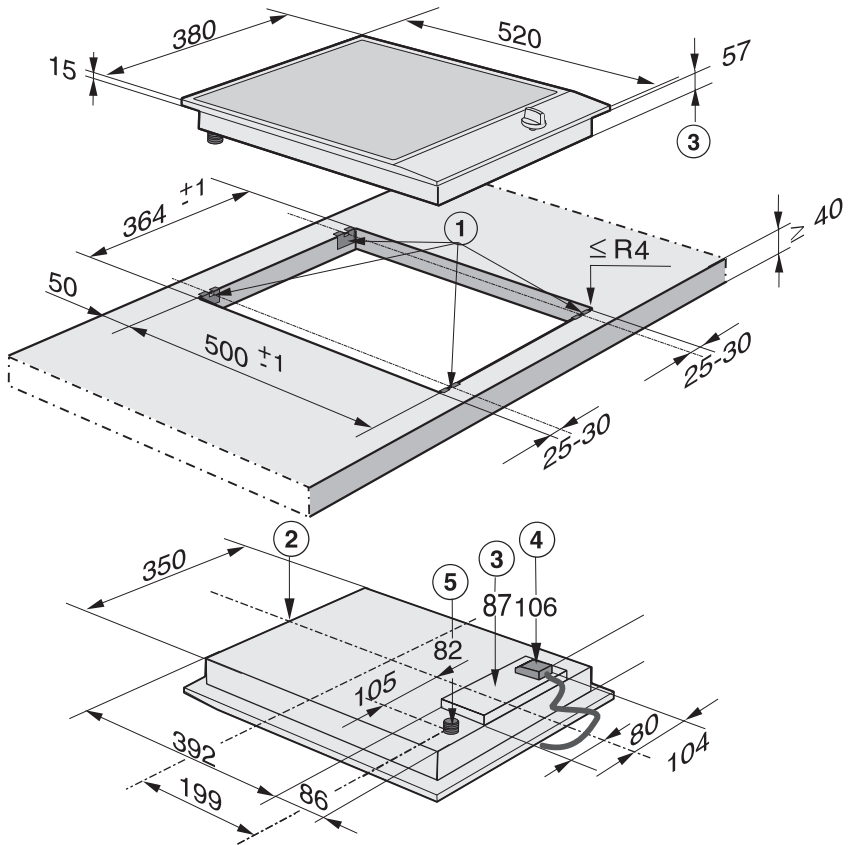

- ① Klemveren
- ② Voorkant
- ③ Inbouwhoogte
- ④ Inbouwhoogte netaansluitkast met aansluitkabel, L = 2000 mm
- ⑤ Inbouwhoogte gasaansluiting R 1/2 - ISO 7-1 (DIN 2999)

# Vorbereitung werkblad

---

- Maak de uitsparing in het werkblad voor een of meer apparaten volgens de maatschetsen. Neem de **minimale** afstand tot de **achterwand** in acht en tot een eventueel aanwezige **zijwand** (rechts of links). Zie ook het hoofdstuk "Veiligheidsinstructies voor het inbouwen".
- De snijvlakken van houten werkbladen moeten met speciale lak, siliconenkit of giethars worden afgewerkt om te voorkomen dat het werkblad door vocht wordt aangetast. De gebruikte materialen moeten hittebestendig zijn.

Wordt bij het inbouwen geconstateerd dat de randafdichting bij de hoeken niet goed op het werkblad aansluit, dan kan de hoekradius ( $\leq R4$ ) voorzichtig met een decoupeerzaag worden nabewerkt.

## Meerdere apparaten inbouwen

Als meer dan een apparaat wordt ingebouwd, moet tussen de afzonderlijke apparaten steeds een verbindingsstrip ② worden gemonteerd.  
Zie "Klemveren en verbindingsstrips bevestigen".

### Uitsparing bij - twee apparaten

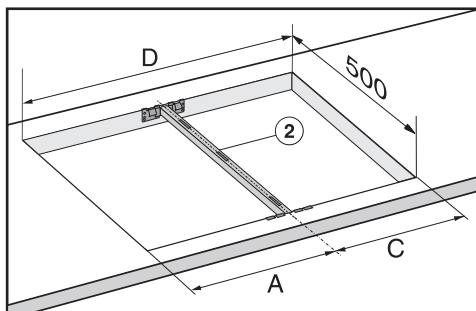

Bij inbouw van **twee apparaten** bestaat de breedte D uit de som van de afmetingen A en C.

### Uitsparing bij - drie apparaten

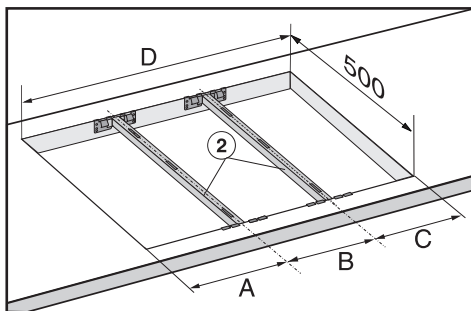

Bij inbouw van **drie apparaten** bestaat de breedte D uit de som van de afmetingen A, B en C.

A = breedte apparaat (288 mm of 380 mm of 576 mm) **min 8 mm**

B = breedte apparaat (288 mm of 380 mm of 576 mm)

C = breedte apparaat (288 mm of 380 mm of 576 mm) **min 8 mm**

D = breedte werkblauditsparing

Bij inbouw van **meer dan drie apparaten** moet voor elk volgend apparaat naast de afmetingen A, B en C de breedte van het betreffende apparaat worden opgeteld (breedte B, te weten 288 mm of 380 mm of 576 mm).

## Meerdere apparaten inbouwen

---

### Voorbeelden van werkbladuitsparingen bij inbouw van drie apparaten

<b>A</b> breedte min 8	<b>B</b> breedte	<b>C</b> breedte min 8	<b>D</b> <b>uitsparing</b> <b>werkblad</b>
280	288	280	848
280	380	372	1032
280	576	568	1424
372	288	280	940
372	380	372	1124
372	576	568	1516
568	288	280	1136
568	380	372	1320
568	-	568	1136

Alle afmetingen zijn in mm.

## Meerdere apparaten inbouwen

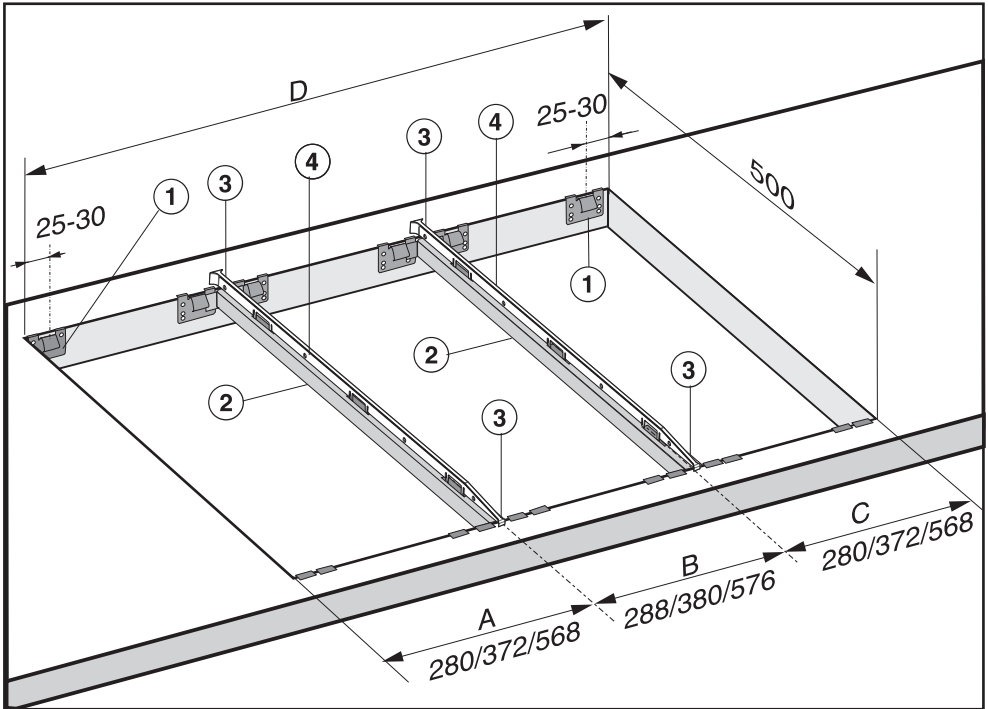

- ① Klemveren
- ② Verbindingsstrips
- ③ Ruimte tussen verbindingsstrip en werkblad
- ④ Dichtingsprofiel

De afbeelding toont het bevestigen van de klemveren ① en de verbindingsstrips ② bij plaatsing van 3 apparaten.

Voor elk volgend apparaat is een extra verbindingsstrip nodig. De positie van de extra strip is afhankelijk van de breedte van het apparaat **B** (288 mm / 380 mm / 576 mm).

# Klemveren en verbindingstrips bevestigen

## Werkblad van hout

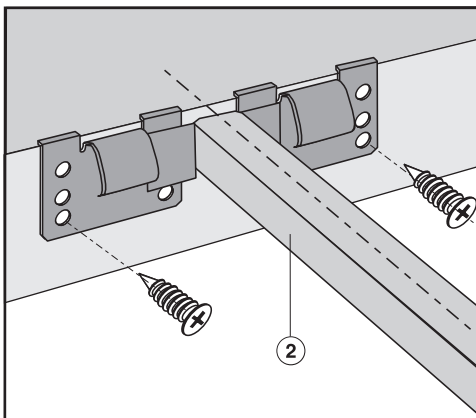
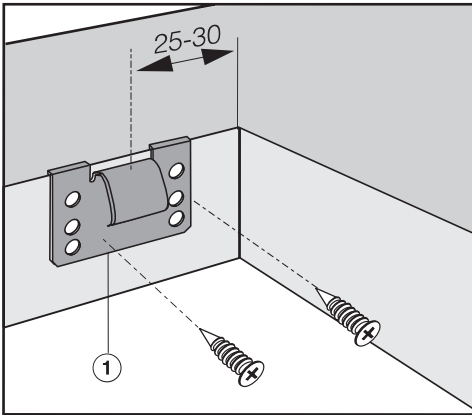

- Plaats de bijgeleverde klemveren ① en de verbindingstrips ② op de aangegeven posities op de rand van de uitsparing.
- Bevestig de klemveren en de verbindingstrips met de bijgeleverde schroeven 3,5 x 25 mm.



# Klemveren en verbindingstrips bevestigen

## Werkblad van natuursteen

Bij een natuurstenen werkblad hoeft u geen schroeven te gebruiken.

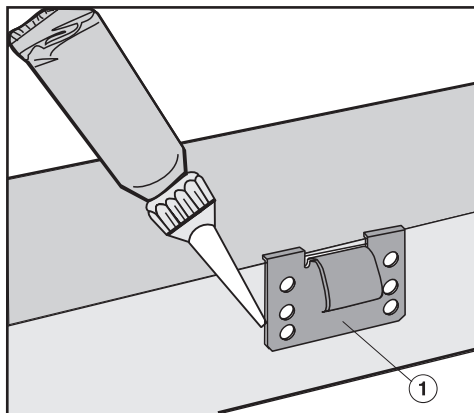
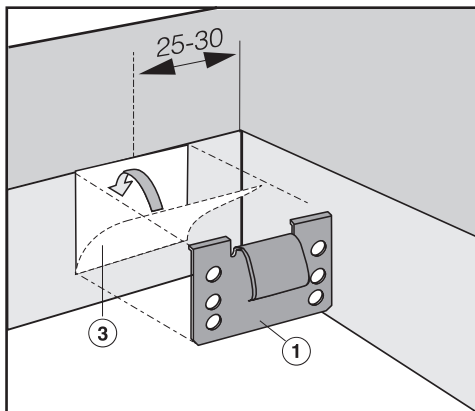

- Breng langs de zijranden en de onderkant van de klemveren ① en verbindingstrips ② siliconenkit aan.

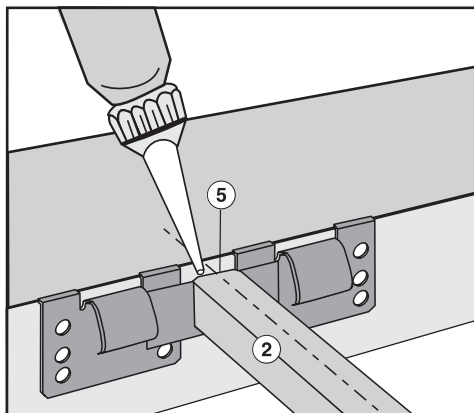
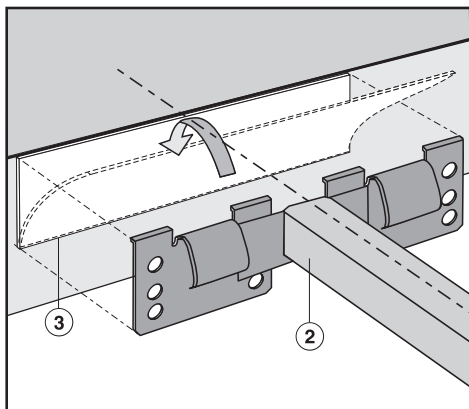

- De klemveren ① en de verbindingstrips ② moeten met sterk, dubbelzijdig plakband ③ worden gepositioneerd en bevestigd.

- Vul hierna de ruimte ⑤ tussen de verbindingstrips en het werkblad met de bijgeleverde siliconenkit.

# Apparaat plaatsen / uitnemen

## Plaatsen

- Leid de aansluitkabel van het apparaat door de uitsparing naar beneden.
- Leg het apparaat in de uitsparing. Eerst de voorkant!
- Druk het apparaat met beide handen gelijkmatig naar beneden totdat het duidelijk vastklikt. De dichting van het apparaat moet goed op het werkblad aansluiten. Alleen zo kan een correcte afdichting worden gegarandeerd. **Gebruik geen voegenkit of iets dergelijks.**

Als u meerdere apparaten inbouwt, moet in de verbindingstrip een dichtingsprofiel worden geplaatst.

- Schuif het ingebouwde apparaat opzij, totdat u de langwerpige gaten in de verbindingstrip kunt zien.

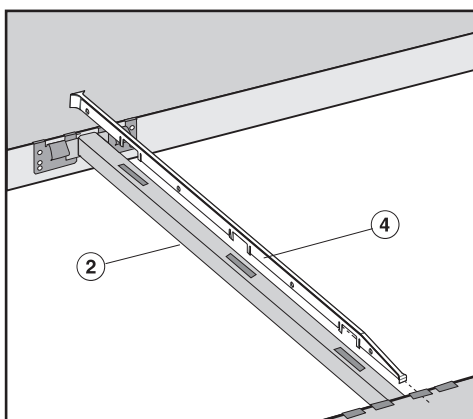

- Plaats het dichtingsprofiel ④ in de gaten van de verbindingstrip ②.

- Leg het volgende apparaat in de uitsparing. Eerst de voorkant!
- Sluit het betreffende apparaat op het elektriciteitsnet aan (zie "Elektrische aansluiting").
- Controleer of het apparaat goed functioneert.

## Uitnemen

Als het apparaat **van onderen toegankelijk** is, kunt u het apparaat er vanaf de onderkant uitdrukken. Druk eerst het achterste gedeelte eruit.

Als het apparaat **niet van onderen toegankelijk** is, pak het apparaat dan met beide handen aan de achterkant vast, trek het naar voren en haal het apparaat vervolgens naar boven toe uit de uitsparing.

## Werkblad met tegels

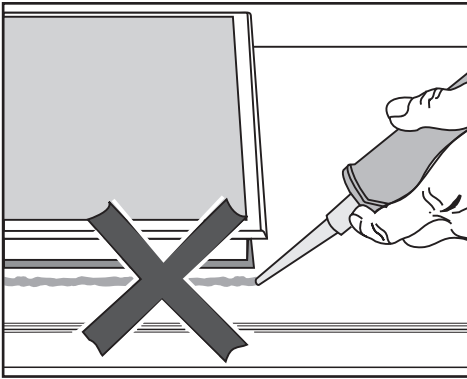

Gebruik geen voegenkit, tenzij dat uitdrukkelijk vermeld staat. De dichting onder de rand van het apparaat is toe-reikend als afdichting tussen plaat en werkblad.

Gebruik nooit kit tussen de lijst van het apparaat en het werkblad! Anders kan het apparaat later - voor servicedoeleinden - alleen nog met moeite uit het werkblad worden ge-haald. Lijst en werkblad kunnen daarbij beschadigd raken.

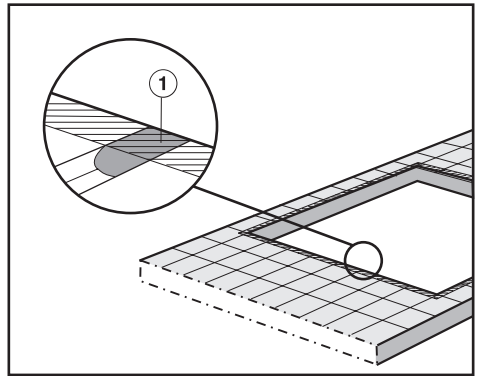

De voegen ① en het gearceerde ge-deelte onder de rand moeten glad en vlak zijn, zodat de lijst gelijkmatig aan-sluit en de dichting onder de rand van het apparaat voldoende afdicht.

# Elektrische aansluiting

---

Aansluiting op een geaard stopcontact wordt aanbevolen, omdat dat eventuele werkzaamheden van de technicus gemakkelijker maakt. Het stopcontact moet ook na het inbouwen toegankelijk zijn.

Wordt de stekker verwijderd, dan mag het apparaat uitsluitend door een erkend elektricien op het elektriciteitsnet worden aangesloten. Deze is op de hoogte van de landelijke voorschriften en de voorschriften van het plaatselijke energiebedrijf. Het apparaat mag alleen worden aangesloten op een huisinstallatie die volgens alle geldende voorschriften is geïnstalleerd.

Is het stopcontact niet toegankelijk of is er sprake van een vaste aansluiting, dan moet het apparaat via een schakelaar met **alle polen** van de netspanning kunnen worden losgekoppeld. De contactopening in uitgeschakelde toestand moet minimaal 3 mm bedragen. Geschikt zijn zelf-uitschakelaars, zekeringen en relais (EN 60 335).

Als de aansluitkabel beschadigd is, moet deze door een speciale kabel van het type H 05 VV-F (PVC-isolatie) worden vervangen. Een dergelijke kabel is verkrijgbaar bij Miele.

Voordat u het apparaat aansluit, dient u de **aansluitgegevens** (spanning en frequentie) op het typeplaatje te vergelijken met de waarden van het elektriciteitsnet. Deze gegevens moeten beslist overeenkomen.

De fabrikant kan niet aansprakelijk worden gesteld voor directe of indirecte schade als gevolg van ondeskundig inbouwen of door een verkeerde aansluiting.

De fabrikant kan bovendien niet aansprakelijk worden gesteld voor schade die wordt veroorzaakt door een ontbrekende of beschadigde aarddraad (bijvoorbeeld een elektrische schok).

Na inbouw moet zijn gewaarborgd dat onder spanning staande delen niet kunnen worden aangeraakt.

## Aansluitwaarde

zie typeplaatje

## Aansluiting

AC 230 V / 50 Hz

Zekering: 10 A (type B of C)

## Aardlekschakelaar

Voor extra veiligheid wordt in de EU-voorschriften en -richtlijnen voor Nederland geadviseerd om de huisinstallatie van een aardlekschakelaar te voorzien (30 mA).

## Spanningsvrij maken

Moet het apparaat spanningsvrij worden gemaakt, ga dan, afhankelijk van de situatie, als volgt te werk:

- **Bij zekeringen:**  
Draai de zekering los en haal deze uit de houder.
- **Bij een zekeringsautomaat:**  
Druk op de testknop (rood) totdat de middelste knop (zwart) eruit-springt.
- **Bij een inbouwzekeringsautomaat:**  
(zelfuitschakelaar, min. type B of C)  
Zet de tuimelschakelaar van 1 (Aan) op 0 (Uit).
- **Bij een aardlekschakelaar:**  
Zet de hoofdschakelaar van 1 (Aan) op 0 (Uit) of druk op de testknop.

Zorg dat de netspanning niet per ongeluk weer kan worden ingeschakeld.

## Aansluitkabel vervangen

De aansluitkabel mag alleen door een speciale kabel van het type H 05 VV-F (PVC-isolatie) worden vervangen. Een dergelijke kabel is verkrijgbaar bij Miele.

De aansluitkabel mag alleen door Miele, door een door Miele geautoriseerde technicus of door een erkend elektricien worden vervangen. De aansluitwaarden vindt u op het typeplaatje.

# Gasaansluiting

---

 Alleen een erkend installateur mag het apparaat aansluiten op gas. De installateur is ervoor verantwoordelijk dat het apparaat op de plaats van opstelling goed functioneert. Alleen Miele mag het apparaat aanpassen aan een andere gassoort.

De gasaansluiting moet zo zijn geplaatst dat men het apparaat binnen of buiten het keukenmeubel kan aansluiten. De gaskraan moet zichtbaar en toegankelijk zijn, eventueel na het openen van de deur van het keukenmeubel.

Vraag aan het plaatselijke gasbedrijf welke gassoort u heeft. Vergelijk dit met de gegevens op het typeplaatje.

Het apparaat moet volgens alle geldende voorschriften en richtlijnen worden aangesloten. Hierbij dient ook rekening te worden gehouden met voldoende ventilatie.

De gasaansluiting moet zodanig zijn aangebracht dat deze niet wordt beschadigd door de hitte die het apparaat afgeeft als het aan staat. Met name gasleidingen en de gaskraan mogen niet in aanraking komen met hete verbrandingsgassen.

De gas slang en het aansluitsnoer mogen niet in aanraking komen met onderdelen van het apparaat die bij gebruik heet worden, omdat ze door die hitte beschadigd kunnen raken.

Een flexibele aansluiting moet zodanig worden geplaatst dat deze niet in aanraking kan komen met bewegende keukenelementen (zoals een lade).

Na inbouw van het apparaat moet het apparaat (zo nodig) op de gassituatie ter plaatse worden ingesteld.

Controleer ten slotte de gasaansluiting op dichtheid.

Het apparaat is geschikt voor aardgas en vloeibaar gas.

Het apparaat voldoet aan de eisen van categorie EN 30: NL II 2 L 3 BP 25/28-30 mbar.

Het apparaat is in de fabriek ingesteld op aardgas (zie de sticker op het apparaat).

Voor omschakeling op vloeibaar gas (butaan of propaan) worden de juiste inspueters bijgeleverd. De nominale gasdruk voor vloeibaar gas moet liggen tussen 28-30 mbar.

Als de benodigde inspueters niet zijn bijgevoegd, neem dan contact op met uw vakhandelaar of met Miele.

Hoe het apparaat aan een andere gassoort kan worden aangepast, staat in het hoofdstuk "Aanpassen aan een andere gassoort".

## Aansluiting op het apparaat

Het apparaat heeft een conische 1/2"-aansluiting. Er zijn twee aansluitmogelijkheden:

- een vaste aansluitleiding
- een flexibele aansluitleiding die aan alle eisen en voorschriften voldoet

Een flexibele leiding mag niet langer zijn dan 2 m.

Om lekkage te voorkomen, moeten geschikte afdichtmiddelen worden gebruikt!

## Gebruik van een 90°-bocht

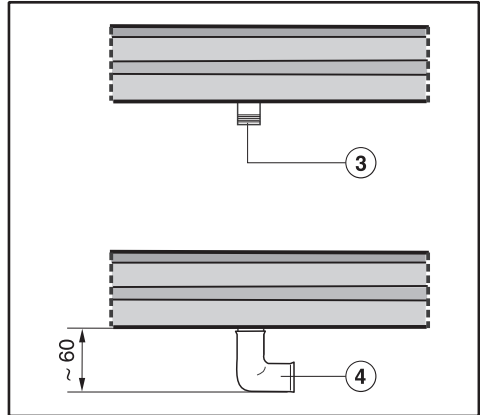

③ Gasaansluiting R 1/2 - ISO 7-1 (DIN 2999)

④ 90°-bocht

Bij gebruik van een 90°-bocht neemt de inbouwhoogte bij de gasaansluiting met ca. 60 mm toe.

# Aanpassen aan een andere gassoort

 De aanpassing aan een andere gassoort mag alleen door Miele worden uitgevoerd.

Bij aanpassing aan een andere gassoort moeten de grote en de kleine inspuiter van de brander worden vervangen.

## Nominale belasting op de hoogste stand

Gassoort	kW
Aardgas L	6,00
Vloeibaar gas	5,40 / 394 g/h

## Nominale belasting op de laagste stand

Gassoort	kW
Aardgas L	0,26
Vloeibaar gas	0,19

Plaats de nieuwe inspuiter volgens de tabel in de volgende kolom.

## Tabel voor de inspuiter

### Nederland

	Grote inspuiter Ø	Kleine inspuiter Ø
<b>Aardgas L</b>	1,85 Nr. 34	0,88/0,42
<b>Vloeibaar gas</b>	1,12 Nr. 7	0,60/0,23

De boringsdiameter van de inspuiter is in mm aangegeven.



# Aanpassen aan een andere gassoort

## Inspuiters vervangen

Maak de kookplaat spanningsvrij en sluit de gastoevoer af.

Om de inspueters te kunnen vervangen, moeten de bevestigingsschroeven van de brander worden losgedraaid en moet de bovenkant van het apparaat worden verwijderd.

### Grote inspuiter vervangen

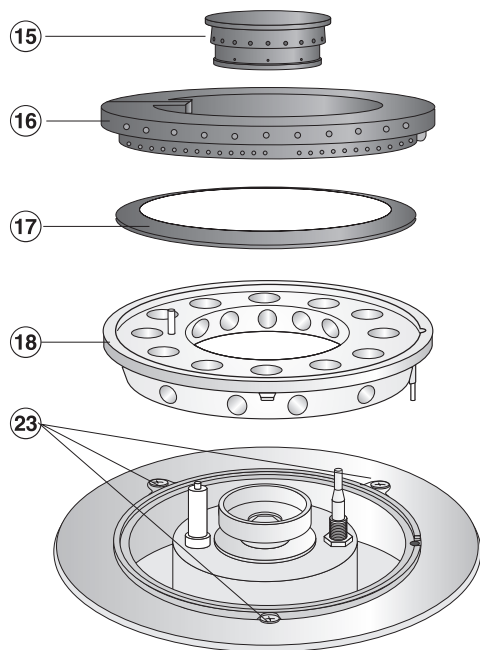

- Verwijder de branderdoppen ⑮⑯, de branderring ⑰ en de branderkop ⑱.
- Trek de bedieningsknop van de brander eraf.
- Draai de schroeven ㉓ los.

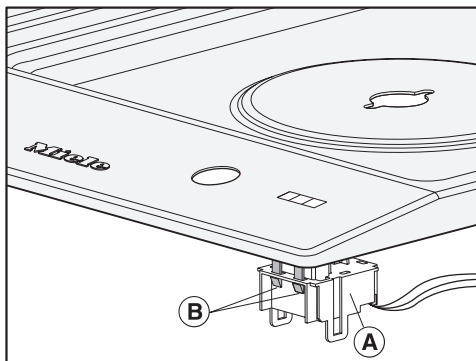

- Verwijder voorzichtig de bovenkant van het apparaat. Voorkom dat u de verlichtingsunit ① (aan de onderkant) onbedoeld losrukt. Om de verlichtingsunit los te halen, moet u de beide haakjes ② indrukken.

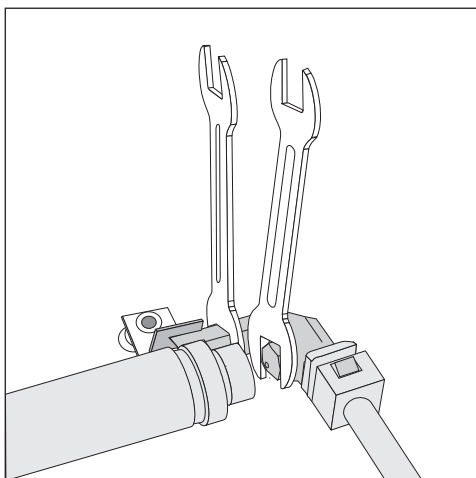

- Draai de grote inspuiter met een steeksleutel 10 linksom uit de houder van de inspuiter. Houd tegelijkertijd de houder met een steeksleutel 13 tegen (zie afbeelding).
- Draai de nieuwe grote inspuiter erin en houd de houder weer met de steeksleutel tegen.

## Aanpassen aan een andere gassoort

### De inspuiter voor de binnenste brander vervangen

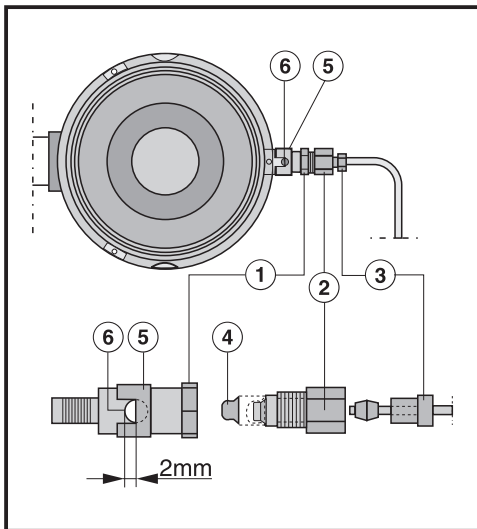

- ④ Inspuiterplaatje (inspuiter voor de binnenste brander)
- ⑤ Luchthuls
- ⑥ Luchtopening

- Draai de schroef ③ met een steeksleutel 8 uit het schroefdeel ②. Houd het schroefdeel met een steeksleutel 12 tegen.
- Draai vervolgens het schroefdeel ② met een steeksleutel 12 uit deel ①. Houd dat met een steeksleutel 12 tegen.
- Verwijder het inspuiterplaatje ④ dat zich in deel ① bevindt en plaats het juiste plaatje (zie tabel).
- Stel de twee luchtopeningen ⑥ in door de luchthuls ⑤ op de aangegeven afstand (2 mm) te schuiven.

Draai alle onderdelen vervolgens in omgekeerde volgorde weer vast en controleer de aansluitingen op dichtheid met lekzoekspray. Controleer de correcte werking van de brander door deze aan te steken (zonder het bovenblad te plaatsen). Steek de brander met een lucifer aan.

# Aanpassen aan een andere gassoort

## Primaire lucht aanzuiging controleren

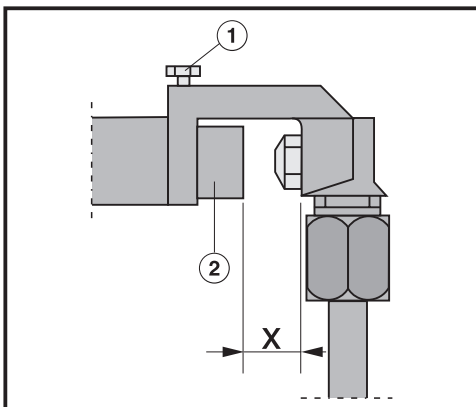

① Stelschroef

② Luchthuls

Afstand "X" **moet** bedragen:

bij aardgas: 6 mm

bij vloeibaar gas: 13 mm

Is dit niet het geval:

- Draai dan de stelschroef los, verschuif de luchthuls en draai de stelschroef weer vast.
- Verzegel de inspuitsers daarna met zegellak, om te voorkomen dat de inspuitsers per ongeluk worden losgedraaid.
- Zet de kookplaat in omgekeerde volgorde weer in elkaar.

Op de laagste stand mag de vlam niet doven, ook niet wanneer u de knop snel van de grote naar de kleine vlam draait.

Op de hoogste stand moet de brander een duidelijk zichtbare kern hebben.

# Aanpassen aan een andere gassoort

## De kleine inspueters vervangen

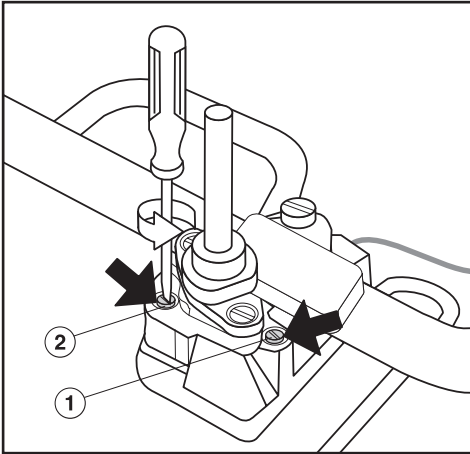

- ① Inspuiter met kleine diameter  
(bijvoorbeeld bij vloeibaar gas: 0,23)
- ② Inspuiter met grote diameter  
(bijvoorbeeld bij vloeibaar gas: 0,60)

- Draai de inspueters ① en ② met een kleine schroevendraaier los.
- Verwijder de inspueters met een punttang.
- Plaats de juiste inspueters (zie tabel) en draai deze vast.
- Verzegel de inspueters daarna met zegellak, om te voorkomen dat de inspueters per ongeluk worden losgedraaid.

## Na het aanpassen

- Plaats alle branderdelen in omgekeerde volgorde terug.
- Controleer alle gasleidingen op dichtheid met lekzoekspray. Controleer de correcte werking van de brander door deze aan te steken (zonder de bovenkant van het apparaat terug te plaatsen). Steek de brander met een lucifer aan.
- Verwijder opnieuw de losse branderdelen.
- Plaats de bovenkant van het apparaat terug.
- Schroef de brander weer vast en plaats de losse delen in de juiste volgorde weer terug.
- Plaats de bedieningsknop terug.
- Controleer ten slotte of de brander correct functioneert.

Op de laagste stand mag de vlam niet doven, ook niet wanneer u de knop snel van de grote naar de kleine vlam draait.

Op de hoogste stand moet de brander een duidelijk zichtbare kern hebben.

- Plak de sticker die bij de inspuitsers wordt geleverd over de sticker op het apparaat waarop de gassoort staat.

## Klantcontacten / typeplaatje

---

Voor storingen die u niet zelf kunt verhelpen, waarschuwt u

- uw Miele-vakhandelaar of
- de afdeling Klantcontacten van Miele.

De gegevens van Miele vindt u op de achterkant van deze gebruiksaanwijzing.

Voor een goede en vlotte afhandeling moet de afdeling Klantcontacten weten welk type apparaat u heeft en welk serienummer het heeft. Beide gegevens vindt u op het typeplaatje.

Voor informatie over het Miele-Service-Verzekering-Certificaat kunt u zich wenden tot uw Miele-vakhandelaar of de bijgaande folder raadplegen.

Plak hier het bijgevoegde typeplaatje. Controleer of de gegevens op het typeplaatje overeenkomen met de gegevens op het titelblad van deze gebruiksaanwijzing.

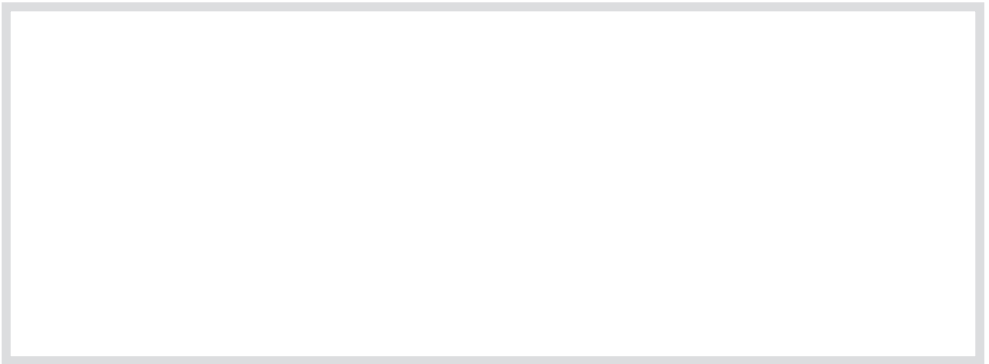





**Plan nu zelf een serviceafspraak via [www.miele.nl](http://www.miele.nl).  
Snel en gemakkelijk.**

Bovendien vindt u op de Miele-website informatie over:

- brochures en gebruiksaanwijzingen
- gebruiksadviezen en tips
- onderdelen en accessoires
- stofcassettes en reinigingsmiddelen

U kunt ook bellen met onze afdeling Klantcontacten,  
bereikbaar via (0347) 37 88 88

**Miele Nederland B.V.**  
**Postbus 166**  
**4130 ED VIANEN**  
**(0347) 37 89 11**

**Infocentrum Miele-inbouwapparaten:**  
**De Limiet 2**  
**4131 NR VIANEN**