

Gebruiksaanwijzingen

KOEL/DIEPVRIESCOMBINATIE

NL

NL

Nederlands, 1

CZ

Česky, 11

SL

Slovenščina, 21

SK

Slovensky, 31

RU

Русский, 41

4D B (TVZ)/HA

Inhoud

Installatie, 2

Plaatsen en aansluiten

Beschrijving van het apparaat, 3-4

Bedieningspaneel

Algemeen aanzicht

Starten en gebruik, 5-6

Het apparaat starten

Koelsysteem

Optimaal gebruik van de koelkast

Optimaal gebruik van de diepvrieskast

Onderhoud en verzorging, 7

De elektrische stroom afsluiten

Het apparaat reinigen

Het vermijden van schimmel en vervelende luchtjes

Vakantiefunctie

Functie Optimization Energy Saving

Het lampje vervangen

Voorzorgsmaatregelen en advies, 8

Algemene veiligheid

Afvalverwijdering

Het milieu sparen en respecteren

Storingen en oplossingen, 9

Service, 10

 **Hotpoint**
ARISTON



Installatie

NL

! Bewaar dit boekje zorgvuldig voor eventuele toekomstige raadpleging. Wanneer u het product weggeeft, verkoopt of wanneer u verhuist, dient u dit boekje bij het apparaat te bewaren zodat alle nodige informatie voorhanden blijft.

! Lees de gebruiksaanwijzingen zorgvuldig door: er staat belangrijke informatie in over installatie, gebruik en veiligheid.

Plaatsen en aansluiten

Plaatsen

1. Plaats het apparaat in een goed geventileerd en droog vertrek.
2. Laat de ventilatieroosters aan de achterzijde vrij: de compressor en de condensator geven warmte af en vereisen een goede ventilatie om goed te functioneren en het elektriciteitsverbruik te beperken.
3. Laat een afstand van minstens 10 cm vrij tussen de bovenkant van het apparaat en eventuele bovenstaande meubels. Laat ook een afstand van minstens 5 cm tussen de zijkanten en nevenstaande meubels/wanden.
4. Houdt het apparaat ver van hittebronnen vandaan (direct zonlicht, elektrisch gasfornuis).
5. Om de juiste afstand tussen het apparaat en de achterwand te behouden, moet u de afstandhouders monteren die zich in de installatiekit bevinden, volgens de instructies op het speciale instructieblad.

Nivellering

1. Plaats het apparaat op een rechte en stevige vloer.
2. Mocht de vloer niet volledig horizontaal zijn, draai dan aan de verstelbare pootjes aan de voorkant om het apparaat waterpas te krijgen.

Elektrische aansluiting

Zet het apparaat na het transport verticaal en wacht minstens 3 uur voordat u het aansluit aan het elektriciteitsnet. Voordat u de stekker in het stopcontact steekt, dient u zich ervan te verzekeren dat:

- het stopcontact geaard is en voldoet aan de geldende normen;
- het stopcontact in staat is het maximale vermogen van het apparaat te dragen, zoals aangegeven op het typeplaatje dat zich onderin links in het koelgedeelte bevindt (bv. 150 W);
- de spanning zich bevindt tussen de waarden die staan aangegeven op het typeplaatje, dat zich onderin links bevindt (bv. 220-240 V);
- het stopcontact en de stekker overeenkomen. Als dat niet het geval is, dient een erkende monteur de stekker te vervangen (*zie Service*); gebruik geen verlengsnoeren of dubbelstekkers.

! Wanneer het apparaat geïnstalleerd is, moeten het snoer en het stopcontact makkelijk te bereiken zijn.

! Het snoer mag niet worden gebogen of samengedrukt.

! Het snoer moet van tijd tot tijd worden gecontroleerd en mag alleen door erkende monteurs worden vervangen (*zie Service*).

! De fabrikant kan niet verantwoordelijkheid worden gesteld als deze normen niet worden nageleefd.

Beschrijving van het apparaat

Bedieningspaneel

NL

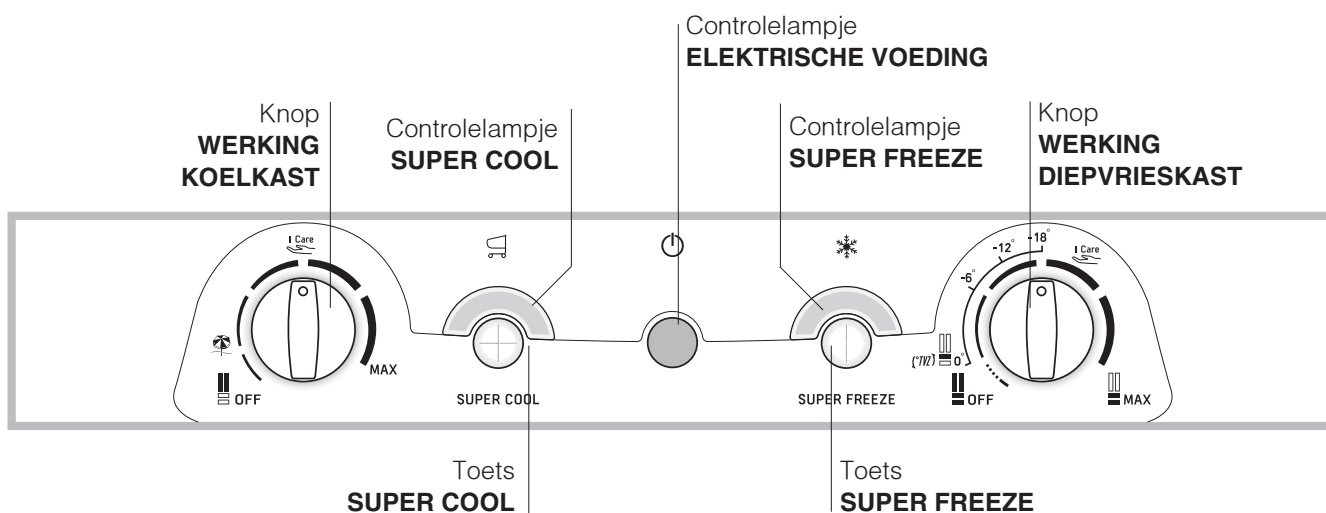

- Knop **WERKING KOELKAST** om de temperatuur in het koelgedeelte te regelen.



 is de optimale temperatuur voor een laag energieverbruik.

 is de vakantie functie (zie *Onderhoud en verzorging*).
met **OFF** schakelt van het koelgedeelte.

- Toets **SUPER COOL** (snelle afkoeling) om snel de temperatuur in het koelgedeelte te verlagen. Als u deze knop indrukt, gaat het controlelampje SUPER COOL aan (zie *Starten en gebruik*).
- Geel controlelampje **SUPER COOL** (snelle afkoeling): gaat aan wanneer u op de toets SUPER COOL drukt.
- Groen controlelampje **ELEKTRISCHE VOEDING**: als dit aan is, betekent het dat de stroom is aangesloten.

- Toets **SUPER FREEZE** (snel invriezen) om verse etenswaren in te vriezen. Als u deze knop indrukt, gaat het controlelampje **SUPER FREEZE** aan (zie *Starten en gebruik*).

Als u hier minstens 3 seconden op drukt wordt de functie "**Optimization Energy Saving**" geactiveerd (zie *Onderhoud en verzorging*).

- Geel controlelampje **SUPER FREEZE** (snel invriezen): gaat aan wanneer u op de toets **SUPER FREEZE** drukt.
- Knop **WERKING DIEPVRIESKAST** om de temperatuur in het diepvriesgedeelte te regelen.
 is de optimale temperatuur voor een laag energieverbruik.
met **OFF** schakelt u het hele apparaat uit (inclusief de koelkast).
 **TVZ** (zie *Optimaal gebruik van de diepvrieskast*)

! De controlelampjes geven ook een eventuele abnormale temperatuursverhoging aan in het diepvriesgedeelte (zie *Storingen en oplossingen*).

Algemeen aanzicht

Deze gebruiksaanwijzingen gelden voor verscheidene modellen en het is daarom mogelijk dat de figuur andere details afbeeldt dan het door u aangeschafte apparaat. De beschrijving van de meest complexe elementen vindt u terug in de volgende pagina's.

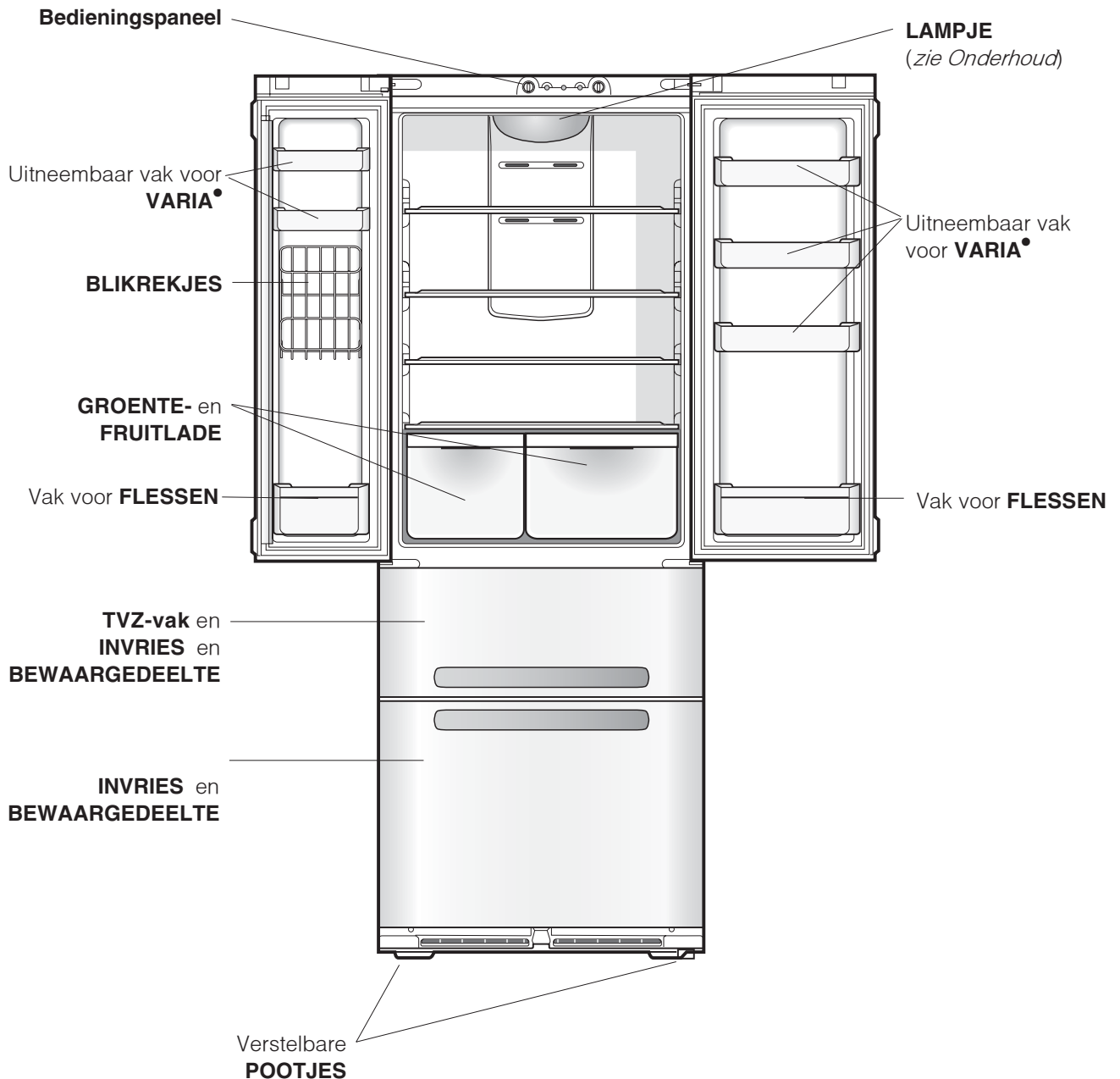

- Deze kunnen variëren voor wat betreft aantal of positie.

Het apparaat starten

! Voordat u het apparaat in gebruik stelt, dient u de instructies voor wat betreft de installatie na te volgen (zie Installatie).

! Voordat u het apparaat aansluit, dient u zowel het koel- als het diepvriesgedeelte, alsook het toebehoren met lauw water en soda te reinigen.

! Dit model is voorzien van een motorbeschermende controlefunctie die de compressor pas circa 8 minuten na het aanzetten doet starten. Dit gebeurt ook na elke opzettelijke of onopzettelijke onderbreking van de stroomtoevoer (black out).

1. zet de knop WERKING DIEPVRIESKAST op  OFF;
2. Steek de stekker in het stopcontact en verzeker u ervan dat het groene controlelampje ELEKTRISCHE VOEDING aangaat.
3. Draai de knop WERKING DIEPVRIESKAST op een middelmatige stand en druk op de toets SUPER FREEZE (snel invriezen): het gele controlelampje SUPER FREEZE gaat aan.
Als de diepvrieskast de optimale temperatuur heeft bereikt gaat het lampje uit: op dat moment kunt u de etenswaren in de diepvrieskast plaatsen.
2. Draai de knop WERKING KOELKAST op een middelmatige stand. Na enkele uren kunt u de levensmiddelen in de koelkast zetten.

Koelsysteem

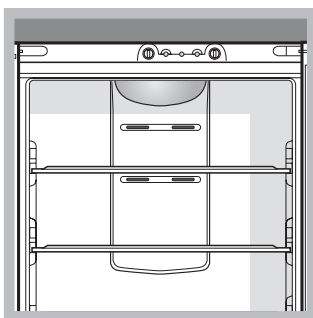

No Frost

Het No Frost systeem garandeert een doorlopende koude luchtstroom die vocht verzamelt en ijsvorming voorkomt: in het koelgedeelte behoudt het systeem de juiste vochtigheidsgraad en bewaart het, dankzij de

totale afwezigheid van ijs, de oorspronkelijke eigenschappen van de levensmiddelen. In het diepvriesgedeelte voorkomt het de ijsvorming, waardoor u het niet meer hoeft te ontdooien en de etenswaren niet meer aan elkaar vast blijven zitten. Zet geen etenswaren of verpakkingen in direct contact met de achterkant van het apparaat; zo vermijdt u dat de ventilatieopeningen verstopt raken en er condensvorming plaatsvindt. Sluit flessen af en omwikkel etenswaren.

Optimaal gebruik van de koelkast

- Gebruik voor het regelen van de temperatuur de knop WERKING KOELKAST (zie Beschrijving).
- Druk op de toets SUPER COOL (snelle afkoeling) om de temperatuur snel te verlagen, bijvoorbeeld wanneer u de kast vult met verse boodschappen. Als er voldoende tijd is verstreken wordt deze functie automatisch uitgeschakeld.
- Zet alleen koude of lauwe levensmiddelen in de koelkast, nooit warme (zie Voorzorgsmaatregelen en advies).
- Denk eraan dat u gekookte etenswaren niet langer kunt bewaren dan rauwe.
- Zet geen vloeistoffen in open flessen of bakken in de koelkast: dit brengt een toename van de vochtigheidsgraad teweeg en een daaropvolgende condensproductie.
- **DRAAGPLATEAUS:** deze kunnen dankzij de speciale geleiders worden verwijderd of in hoogte geregeld, voor het invoeren van grote verpakkingen of etenswaren.

Groentela

De ruime inhoud van de groentela maakt het mogelijk gemakkelijk een behoorlijke hoeveelheid groenten en fruit erin te plaatsen. Dankzij het handige gebruik van de deksels kunt u groenten en fruit van verschillende vormen en afmetingen plaatsen. De groenteladen zijn ontworpen met het doel de beste conservering te garanderen. De regulatoren kunnen de vochtigheidsgraad van de groentela verhogen (A) of verlagen (B).

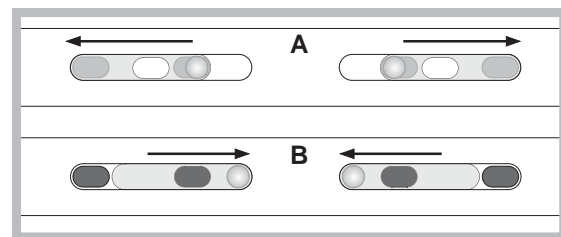

TEMPERATUUR aanwijzer*: hiermee onderscheidt u het koudste gedeelte van de koelkast.

1. Controleer of op de aanwijzer het woord OK verschijnt (zie afbeelding).



2. Als er geen OK verschijnt, betekent het dat de temperatuur te hoog is: zet de knop knop TEMPERATUURREGELING op een hogere stand (kouder) en wacht circa 10 uur tot de temperatuur stabiel is.
3. Controleer de aanwijzer nogmaals: indien nodig kunt u de koelkast opnieuw regelen. Als u grote hoeveelheden etenswaren in de koelkast heeft geplaatst, de deur herhaaldelijk heeft geopend of open heeft gelaten, is het normaal dat de aanwijzer geen OK aangeeft. Wacht minstens 10 uur voordat u de knop knop TEMPERATUURREGELING op een hogere stand zet.

Hygiëne van de etenswaren

1. Na aankoop van de etenswaren verwijdert u de papieren/kartonnen of andere verpakking, die bacteriën of vuil in de koelkast kunnen introduceren.
2. Bescherm de etenswaren (vooral die niet lang houdbaar zijn en die een sterke lucht verspreiden) op zodanige wijze dat ze niet met elkaar in contact komen; zo vermijdt u de mogelijkheid van besmetting onder elkaar door kiemen/bacteriën zowel als het verspreiden van geuren in de koelkast
3. Zorg voor voldoende vrije luchtcirculatie om de etenswaren heen
4. Houd de binnenkant van de koelkast schoon maar vermijd gebruik van bijtende of schuurmiddelen
5. Als de vervaldatum is afgelopen moeten de etenswaren uit de koelkast worden verwijderd
6. Voor een correcte manier van conserveren moeten de minder houdbare etenswaren (verse kazen, rauwe vis, vlees enz...) op de koelste plaats worden gezet, namelijk bovenop de groenteladen, waar de temperatuurindicator zich bevindt.

Optimaal gebruik van de diepvrieskast

- Gebruik voor het regelen van de temperatuur de knop WERKING DIEPVRIESKAST (zie Beschrijving).
- Vries nooit etenswaar in die op het punt staat te ontdooien of al is ontdooid; dergelijke etenswaar moet gelijk worden gekookt en gegeten (binnen 24 uur).

- Verse etenswaren die moeten worden ingevroren mogen nooit in contact raken met etenswaren die al bevroren zijn.
- Plaats nooit glazen flessen met vloeistof in de diepvrieskast, vooral niet als er een dop op zit of als ze hermetisch zijn afgesloten, ze zouden kunnen barsten.
- De maximum hoeveelheid die men dagelijks kan invriezen is aangegeven op het typeplaatje links onderin de koelkast (voorbeeld: Kg/24h 4).
- De bovenste lade is een ruimte waarin een aantal soorten levensmiddelen (room(ijs) en alcoholische dranken bewaard kunnen worden; de onderste lade (zie algemeen aangezicht) is geschikt voor het normaal bewaren van ingevroren etenswaren. Voor invriezen (als de vriezer reeds aan is), de TVZ uitschakelen en de bovenste lade leegmaken, drukken op de SUPER FREEZE-toets (snel invriezen) (de bijbehorende LED gaat aan), de etenswaren in de lade doen en de lade sluiten. Deze functie wordt ofwel na 24 uur automatisch uitgeschakeld, ofwel wanneer de optimale temperatuur is bereikt (LED uit).

Nu kunnen de etenswaren ook in de onderste lade worden verplaatst (zodat de functies van de TVZ gebruikt kunnen worden), of in het TVZ-vak gelaten worden: wanneer deze functie niet ingeschakeld wordt, werkt deze lade als een normaal conserveringsvak.

! Voor goed circuleren van de koude lucht in de freezer mogen de ontluuchtingsopeningen niet worden belemmerd door etenswaren of dozen.

! Open de deur van de diepvrieskast niet tijdens het invriezen.

! Wanneer de stroom wegvalt of wanneer er een storing optreedt, dient u de deur van de diepvrieskast niet te openen: de levensmiddelen blijven op deze manier nog ongeveer 9 à 14 uur goed bewaard.

TVZ-vak

De TVZ is een speciaal vak in de vriezer waarin u 5 verschillende standen kunt selecteren en instellen, volgens uw behoeften en het type etenswaren dat u erin bewaart. Op het bedieningspaneel (knop WERKING VRIESKAST) kan gekozen worden uit een temperatuur van 0°C, -6°C, -12°C e -18°C. De TVZ is uitgerust met een zelfstandige bediening. Via het bedieningspaneel kan de TVZ ook uitgeschakeld worden en kan de ruimte als een normaal vriesvak gebruikt worden.

* Alleen op enkele modellen aanwezig.

De elektrische stroom afsluiten

Tijdens schoonmaak of onderhoud moet u het apparaat afsluiten van de elektrische stroom:

1. zet de knop WERKING DIEPVRIESKAST op  OFF;
2. haal de stekker uit het stopcontact.

! Als u dit niet doet gaat het alarm af: dit alarm is geen storing. Om een normale werking te herstellen, is het voldoende de knop WERKING DIEPVRIESKAST weer op de gekozen stand te zetten. Om het apparaat af te sluiten volgt u de punten 1 en 2.

Het apparaat reinigen

- De buitenkant, de binnenkant en de rubberen afdichtingen kunnen worden schoongemaakt met een lauwe spons en soda of een neutraal schoonmaakmiddel. Gebruik geen oplosmiddelen, schuurmiddelen, chloor of ammonia.
- Het uitneembare toebehoren kan worden afgewassen met warm water en schoonmaak- of afwasmiddelen. Spoel en droog alles goed af.
- De achterkant van het apparaat vangt veel stof op. Na het apparaat te hebben uitgezet en de stroom te hebben afgesloten kunt u dit opzuigen met de lange buis van de stofzuiger, op middelmatig vermogen.
- Tijdens het reinigen van de geleiders van de laden in het vriesgedeelte kan het gebeuren dat het mechanisme dat de laden automatisch sluit wordt gedeactiveerd. Om dit mechanisme weer te activeren is het voldoende de lade wat krachtiger te sluiten.

Het vermijden van schimmel en vervelende luchtjes

- Het apparaat is vervaardigd uit hygiënisch materiaal dat geen luchtjes absorbeert. Teneinde deze eigenschappen te behouden moet u levensmiddelen altijd goed bewaren en afsluiten. Hierdoor vermijdt u ook het vormen van vlekken.
- Als u het apparaat voor langere tijd uitzet moet u de binnenkant reinigen en de deuren openlaten.

Vakantiefunctie

Als u op vakantie gaat is het niet nodig het apparaat uit te zetten, aangezien het is voorzien van een functie die de temperatuur in het koelgedeelte rond de 12°C behoudt (u kunt hierin bijvoorbeeld make-up en cosmetica tegen de hitte beschermen). Deze functie heeft een bijzonder laag energieverbruik. De temperatuur van de vrieskast moet op de laagste stand worden gezet, hetgeen nodig is voor het bewaren van de levensmiddelen.

Om deze functie te activeren:

zet de knop WERKING KOELKAST op .

Een kort, dubbel geluidssignaal geeft aan dat de functie is geactiveerd; het uitschakelen wordt aangegeven door een enkel geluidssignaal.

Functie Optimization Energy Saving

Als u het energieverbruik wilt optimaliseren terwijl u de temperatuurprestaties van het product intact houdt dan kunt u de functie **Optimization Energy Saving** activeren. Met behulp van deze functie heeft u de maximale energiebesparing. Deze functie wordt geactiveerd door de knop op "I CARE" te zetten en door minstens 3 seconden lang op de supervriezen toets te drukken. Het controlelampje supervriezen begint te knipperen om aan te geven dat de functie is ingeschakeld.

De functie **Optimization Energy Saving** kan worden uitgeschakeld door nogmaals op de toets supervriezen te drukken. Het overeenkomende controlelampje houdt op met knipperen om aan te geven dat de beginwaarden zijn hersteld. Als de functie **Optimization Energy Saving** in vochtige ruimten wordt ingeschakeld zou er een lichte condensvorming op de deuren plaats kunnen vinden. Als u de functie uitschakelt worden de standaard eigenschappen van het product weer hersteld.

Het lampje vervangen

Om het lampje van het koelgedeelte te vervangen, dient u eerst de stekker uit het stopcontact te halen. Volg de

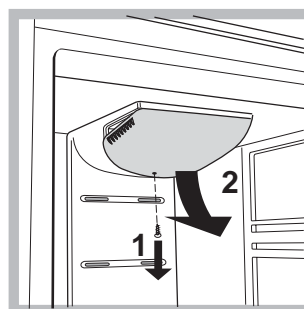

instructies die hieronder zijn aangegeven. Verwijder het lampje zoals aangegeven (*zie afbeelding*), en vervang het met eenzelfde soort lampje, met een vermogen van niet meer dan 10 W, 15 W of 25 W.

Voorzorgsmaatregelen en advies

NL

! Het apparaat is ontworpen en vervaardigd volgens de geldende internationale veiligheidsvoorschriften. Deze aanwijzingen zijn geschreven voor uw veiligheid en u dient ze derhalve goed door te nemen.

CE Dit apparaat voldoet aan de volgende EU Richtlijnen:
- 73/23/EEG van 19/02/73 (Laagspanning) en daaropvolgende wijzigingen;
- 89/336/EEG van 03/05/89 (Elektromagnetische Compatibiliteit) en daaropvolgende wijzigingen;
- 2002/96/CE..



Algemene veiligheid

- Dit apparaat is vervaardigd voor niet-professioneel gebruik binnenshuis.
- Het apparaat dient te worden gebruikt voor het bewaren en het invriezen van levensmiddelen. Het dient uitsluitend door volwassenen te worden bediend, volgens de aanwijzingen die aangegeven zijn in dit instructieboekje.
- Het apparaat dient niet buitenshuis te worden geplaatst, ook niet in overdekte toestand. Het is erg gevaarlijk als het in aanraking komt met regen of als het onweert.
- Raak het apparaat niet blootsvoets of met natte handen of voeten aan.
- Raak nooit de koelelementen aan de binnenkant aan: u zou zich kunnen verbranden of verwonden.
- Haal de stekker nooit uit het stopcontact door aan het snoer te trekken.
- Maak de koelkast niet schoon of voer geen onderhoud uit als de stekker nog in het stopcontact zit. Het is niet voldoende langer dan twee seconden de toets ON/OFF op de display ingedrukt te houden om elke elektrische verbinding te verbreken.
- Als het apparaat defect is, mag u nooit aan het interne systeem sleutelen om een reparatie uit te voeren.
- Gebruik in de vakken waar ingevroren levensmiddelen worden bewaard geen scherpe of puntige voorwerpen of elektrische apparaten die niet door de fabrikant worden aanbevolen.
- Plaats nooit ijsblokjes die net uit de diepvrieskast komen in uw mond.
- Laat kinderen niet met het apparaat spelen. Ze mogen in ieder geval nooit op de lades zitten of aan de deur hangen.
- Het verpakkingsmateriaal is geen speelgoed voor kinderen.
- Let bij het sluiten van de koelkastdeuren op de stand van de stijl (zie afbeelding)
- Plaats geen voedsel met grote afmetingen in het deel van het bovenste vriesvak waar zich het ijsblokjesapparaat bevindt (indien aanwezig).

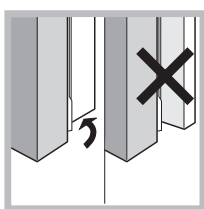

Afvalverwijdering

- Verwijdering van het verpakkingsmateriaal: houdt u aan de plaatselijke normen, zodat het verpakkingsmateriaal hergebruikt kan worden.
- De Europese Richtlijn 2002/96/EC over Vernietiging van Elektrische en Electronische Apparatuur (WEEE), vereist dat oude huishoudelijke elektrische apparaten niet mogen vernietigd via de normale ongesorteerde afvalstroom. Oude apparaten moeten apart worden ingezameld om zo het hergebruik van de gebruikte materialen te optimaliseren en de negatieve invloed op de gezondheid en het milieu te reduceren. Het symbool op het product van de "afvalcontainer met een kruis erdoor" herinnert u aan uw verplichting, dat wanneer u het apparaat vernietigt, het apparaat apart moet worden ingezameld. Consumenten moeten contact opnemen met de lokale autoriteiten voor informatie over de juiste wijze van vernietiging van hun oude apparaat.

Het milieu sparen en respecteren

- Plaats het apparaat in een koele, goed geventileerde ruimte, behoedt het voor directe zonnestralen, plaats het niet dichtbij warmtebronnen.
- Laat de deur, wanneer u etenswaren in de koel- of diepvrieskast zet of eruit haalt, zo kort mogelijk openstaan. Elke keer dat de deur opengaat ontstaat een aanzienlijk energieverlies.
- Vul het apparaat niet met teveel etenswaren: voor een optimale conservering moet de koude luchtstroom vrijuit kunnen circuleren. Als u de circulatie belemmert, zal de compressor constant blijven werken.
- Zet geen warme levensmiddelen in het apparaat: deze zouden de binnentemperatuur verhogen waardoor de compressor harder werkt en er een groter elektrisch verbruik ontstaat.
- Dankzij de onafhankelijke opening van de deuren en de lades van de vriezer zorgt dit apparaat ervoor dat u 50 % meer energie bespaart t.o.v. een normale koel/vriescombinatie met 2 deuren.

Het zou kunnen gebeuren dat het apparaat niet functioneert. Voordat u de Servicedienst belt (*zie Service*), moet u controleren dat het geen probleem is dat u kunt oplossen met behulp van volgende lijst.

Storingen:

Het groene controlelampje ELEKTRISCHE VOEDING gaat niet aan.

De motor start niet.

De controlelampjes geven een zwak licht.

a) Het alarm gaat af

b) Het alarm gaat af en de twee gele controlelampjes knipperen.

c) Het alarm gaat af en het groene en de twee gele controlelampjes knipperen.

d) De gele led SUPER FREEZE gaat knipperen

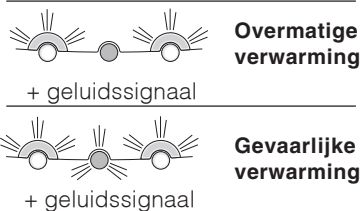

Het groene controlelampje VOEDING knippert.

De koelkast en de diepvrieskast zijn niet koud genoeg.

In de koelkast bevroren de etenswaren.

De motor blijft doorlopend draaien

Het apparaat maakt veel lawaai.

Enkele delen aan de buitenkant van de koelkast zijn zeer warm.

Mogelijke oorzaken / Oplossingen:

- De stekker zit niet in het stopcontact, of niet voldoende om contact te maken. Wellicht zit het hele huis zonder stroom.
- Het apparaat is voorzien van een motorbeschermende controle (*zie Starten en gebruik*).
- Haal de stekker uit het stopcontact en doe hem er weer in nadat u hem 180° heeft gedraaid.
- a)** De koelkastdeur is langer dan twee minuten open geweest. Het geluidssignaal houdt op als u de deur dichtdoet. Misschien heeft u niet de juiste afsluitprocedure gevolgd (*zie Onderhoud*).
- b)** Het apparaat geeft een overmatige verhitting van de diepvrieskast aan. We raden u aan de staat van de etenswaren te controleren: het zou kunnen dat u ze moet weggooien.
- c)** Het apparaat geeft een gevaarlijke verhitting van de diepvrieskast aan: u moet de etenswaren weggooien.
- d)** De functie Optimization Energy Saving is geactiveerd
- b/c)** In beide gevallen zal de diepvrieskast een temperatuur van ongeveer 0°C aanhouden om de levensmiddelen niet weer in te laten vriezen. Om het geluidssignaal uit te zetten: open en sluit de koelkastdeur. Om de normale werking te herstellen: zet de knop WERKING DIEPVRIESKAST op stand  **OFF** (uit) en zet het apparaat weer aan.
- Het apparaat functioneert niet goed. Roep er de Installateur bij
- De deuren sluiten niet goed of de afdichtingen zijn versleten.
- De deuren worden vaak geopend.
- De knoppen WERKING staan niet op de goede stand (*zie Beschrijving*).
- De koelkast of de diepvrieskast zijn overmatig gevuld.
- De knop WERKING KOELKAST staat niet op de goede stand (*zie Beschrijving*).
- De levensmiddelen staan in contact met de achterwand.
- U heeft per ongeluk op de toets SUPER FREEZE gedrukt (snel invriezen): het gele controlelampje SUPER FREEZE staat aan of knippert (*zie Beschrijving*).
- De deur is niet goed dicht of wordt constant geopend.
- De buitentemperatuur is erg hoog.
- Het apparaat staat niet waterpas (*zie Installatie*).
- Het apparaat staat tussen meubels of objecten die trillen of geluid maken.
- Het verkoelingsgas maakt een licht geluid ook wanneer de compressor stil staat: dit is normaal, het is geen storing.
- De hoge temperaturen zijn noodzakelijk om het vormen van condens te voorkomen in bepaalde gedeeltes van het product.

Voordat u de Servicedienst belt:

- Controleer of u de storing niet zelf kunt oplossen (*zie Storingen en oplossingen*).
- Indien, ondanks alle controles, het apparaat niet goed werkt en de storing blijft bestaan, kunt u zich tot de dichtstbijzijnde Technische Dienst wenden.

U moet doorgeven:

- het type storing
- het model apparaat (Mod.)
- het serienummer (S/N)

Deze informatie bevindt zich op het typeplaatje links onderin het koelgedeelte.

| | | | | | | | |
|---------------------|------------|------------------|-------------------------|---|----------------------|---------|--------------------------|
| model | | | | serienummer | | | |
| Mod. RG 2330 | | TI | Cod. 93139180000 | | S/N 704211801 | | |
| 240 V~ | Hz | 150 W | W | Fuse | A | Max 15 | |
| Total | 340 | 75 | | | Freez. | Capac | Class |
| Gross Bruto Brut | | Gross Bruto Brut | Net Util Utile | Gross Bruto Brut | Poder de Cong | kg/24 h | Clase N Classe |
| Compr. Syst. | R 134 a | Test | Pressure HIGH-235 | | | | |
| Kompr. | kg 0,090 | P.S-I. | LOW 140 |  | | | |
| Made in Italy | 13918 | | | | | | |

Wendt u zich nooit tot onbevoegde installateurs en weiger altijd de installatie van niet originele onderdelen

Návod k použití

KOMBINOVANÁ CHLADNICKA



Nederlands, 1



Česky, 11



Slovenščina, 21



Slovensky, 31



Русский, 41

4D B (TVZ)/HA

Obsah

Instalace, 12

Umístění a zapojení

Popis zařízení, 13-14

Ovládací panel

Celkový pohled

Uvedení do provozu a použití, 15-16

Uvedení zařízení do provozu

Pohyb na displeji

Optimální způsob použití chladničky

Optimální způsob použití mrazničky

Údržba a péče, 17

Vypnutí prívodu elektrického proudu

Vycištění zařízení

Zabránění tvorbe plísní a nepříjemných zápachu

Funkce dovolená

Funkce Optimization Energy Saving

Výmena žárovky

Opatření a rady, 18

Základní bezpečnostní opatření

Likvidace

Úspora energií a ochrana životního prostředí

Závady a způsob jejich odstranění, 19

Servisní služba, 20

CZ

 **Hotpoint**
ARISTON



! Je důležité uschovat tento návod za účelem jeho další konzultace. V případě prodeje, darování nebo stehování se ujistete, že zůstane spolu se zařízením.
! Pozorně si přečtete uvedené pokyny: obsahují důležité informace týkající se instalace, použití a bezpečnosti.

Umístění a zapojení

Umístění

1. Zařízení umístíte do dobře vetraného prostoru s nízkou vlhkostí.
2. Ponechejte zadní ventilací otvory volně přístupné: Kompresor a kondenzátor jsou zdroji tepla a ke své činnosti, charakterizované úsporou elektrické energie, vyžadují dobrou ventilaci.
3. Mezi horní částí zařízení a případným nábytkem nacházejícím se nad zařízením ponechte vzdálenost alespoň 10 cm a mezi bočními stěnami a nábytkem/bočními stěnami alespoň 5 cm.
4. Udržujte zařízení v dostatečné vzdálenosti od zdroje tepla (přímé sluneční světlo, elektrický sporák).
5. Abyste zajistili optimální vzdálenost výrobku od zadní stěny, namontujte rozperky z instalační sady; při montáži postupujte dle pokynů uvedených v příslušném specifickém listu.

Umístění do vodorovné polohy

1. Zařízení nainstalujte na pevnou rovnou podlahu.
2. V případě, že podlaha není dokonale vodorovná, vykompenzujte zjištěné rozdíly odšroubováním nebo zašroubováním předních nožiček.

Elektrické zapojení

Po přepravě umístíte zařízení do svislé polohy a před jeho připojením do elektrického rozvodu vyčkejte alespoň 3 hodiny. Před zasunutím zástrčky do zásuvky elektrického rozvodu se ujistete, že:

- Je zásuvka řádně uzemněna zákonem předepsaným způsobem;
- je zásuvka schopna unést maximální příkon spotřebice, uvedený na identifikačním štítku umístěném v levé spodní části chladicího prostoru (např. 150 W);
- se napájecí napětí nachází v rozsahu hodnot uvedených na identifikačním štítku, umístěném vlevo dole (např. 220-240 V);
- je zásuvka kompatibilní se zástrčkou zařízení. V opačném případě požádejte o výměnu autorizovaného technika (*viz Servisní služba*); nepoužívejte prodlužovací kabely ani rozvodky.

! Po ukončení instalace zařízení musí být elektrický kabel a zásuvka elektrického rozvodu lehce dostupné.

! Kabel nesmí být vystaven ohýbání nebo stlačování.

! Kabel musí být podrobován pravidelným kontrolám a smí být nahrazen pouze autorizovanými technikami (*viz Servisní služba*).

! Výrobce odmítá jakoukoli odpovědnost za případy, kdy nebudou dodržena uvedená pravidla.

Ovládací panel

CZ

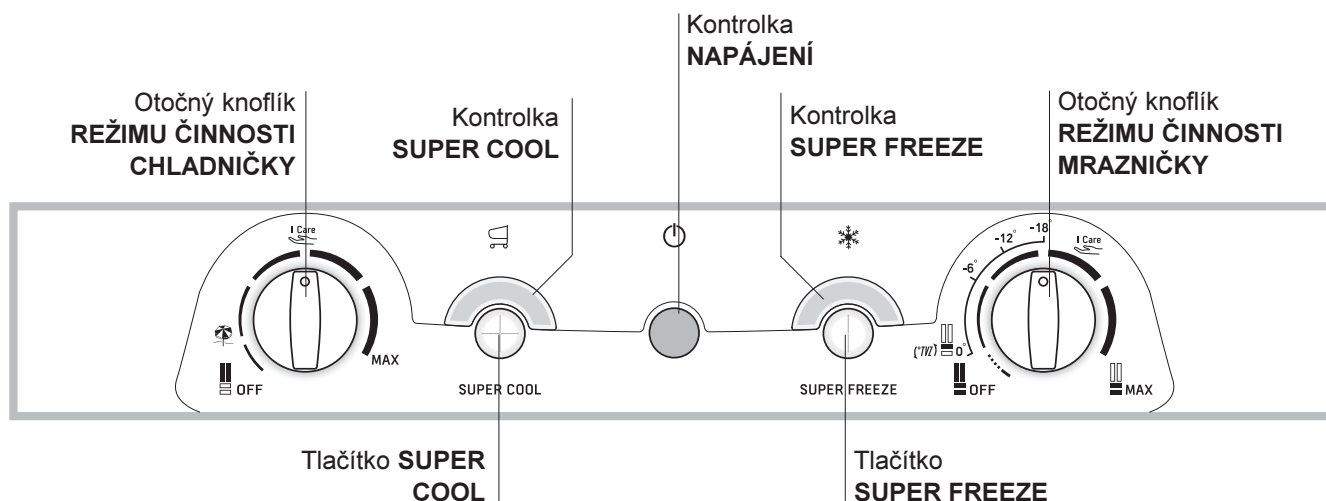

- Otočný knoflík **REŽIM ČINNOSTI CHLADNIČKY** sloužící k nastavení teploty v chladicím prostoru.
I Care označuje optimální teplotu při nízké spotřebě.
 představuje funkci dovolená (viz *Údržba a péče*).
OFF slouží chladničky.
 - Tlačítko **SUPER COOL** (rychlé ochlazení) k rychlému snížení teploty v chladicím prostoru. Při jeho stisknutí se rozsvítí kontrolka **SUPER COOL** (viz *Uvedení do provozu a použití*).
 - Žlutá kontrolka **SUPER COOL** (rychlé ochlazení): rozsvítí se po stisknutí tlačítka **SUPER COOL**.
 - Zelená kontrolka **NAPÁJENÍ**: rozsvítí se po připojení zařízení do elektrického rozvodu.
 - Tlačítko **SUPER FREEZE** (rychlé zmrazení) k zmrazení čerstvých potravin. Při jeho stisknutí se rozsvítí kontrolka **SUPER FREEZE** (viz *Uvedení do provozu a použití*). Jeho stlačením na dobu nejméně 3 sekund dojde k aktivaci funkce „**Optimization Energy Saving**” (viz *Údržba a péče*).
 - Spia gialla **SUPER FREEZE** (congelamento rapido): si accende quando viene premuto il tasto **SUPER FREEZE**.
 - Otočný knoflík **REŽIM ČINNOSTI MRAZNIČKY** sloužící k nastavení teploty v mrazicím prostoru.
I Care označuje optimální teplotu při nízké spotřebě.
OFF slouží k vypnutí celého zařízení, včetně chladničky.
TVZ (viz *Optimální způsob použití mrazničky*)
- ! Kontrolky slouží také k signalizaci poruchového zvýšení teploty v mrazicím prostoru (viz *Závady a způsob jejich odstranění*).

Popis zařízení

CZ

Celkový pohled

Pokyny k použití platí pro různé modely, a proto je možné, že na obrázku budou zobrazeny součásti, které se lišod zakoupeného zařízení. Popis nejsložitějších součástí je uveden na následujících stránkách.

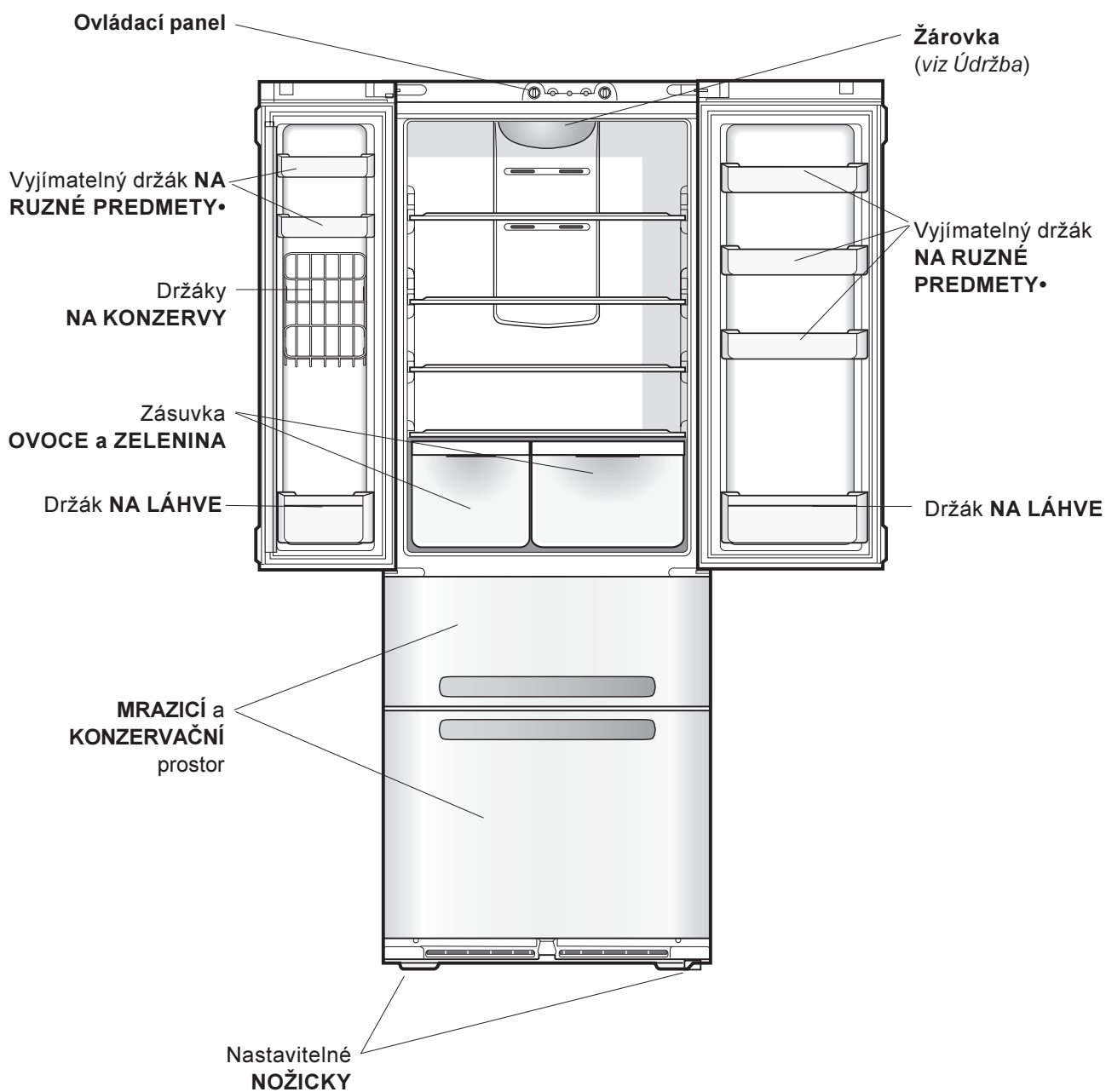

• Liší se v počtu a/nebo dle polohy.

Uvedení zařízení do provozu

! Před uvedením zařízení do provozu se řiďte pokyny pro instalaci (viz Instalace).

! Před zapojením zařízení dokonale vyčistěte jednotlivé prostory a příslušenství vlažnou vodou a bikarbonátem.

! Zařízení je vybaveno jističem, který uvede do činnosti kompresor po uplynutí přibližně 8 minut od zapnutí. K uvedenému opožděnému uvedení do činnosti dojde po každém (úmyslném nebo neúmyslném) přerušení elektrického napájení (výpadku).

1. nastavte otočný knoflík REŽIMU ČINNOSTI MRAZNIČKY do polohy  OFF.
2. Zasuňte zástrčku do zásuvky elektrického rozvodu a ujistěte se, že dojde k rozsvícení zelené kontrolky NAPÁJENÍ.
3. Otočte knoflík REŽIMU ČINNOSTI MRAZNIČKY do polohy odpovídající průměrné hodnotě a stiskněte tlačítko SUPER FREEZE (rychlé zmrazení): rozsvítí se žlutá kontrolka SUPER FREEZE. K jejímu vypnutí dojde bezprostředně po dosažení optimální teploty uvnitř mrazničky: nyní již bude možné rozmístit dovnitř potraviny.
4. Otočte knoflík REŽIMU ČINNOSTI CHLADNIČKY do polohy odpovídající průměrné hodnotě. Do uplynutí několika hodin bude možné vložit potraviny do chladničky.

Chladicí systém

No Frost

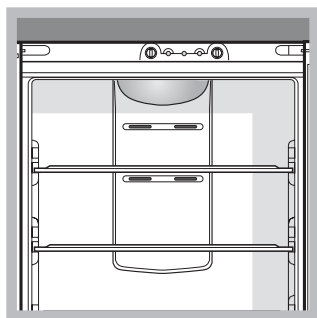

Je rozeznatelný díky přítomnosti větracích jednotek umístěných na zadních stěnách jednotlivých prostorů. Chladicí systém No Frost spravuje nepřetržitý proud studeného vzduchu, který zachytává vlhkost a zabraňuje tvorbě ledu

a námrazy: v chladicím prostoru udržuje správnou hladinu vlhkosti a díky absenci námrazy zachovává původní kvalitu potravin; v mrazicím prostoru zabraňuje tvorbě ledu čímž umožňuje vyhnout se odmrazování a vzájemnému slepení potravin. Potraviny a nádoby ukládejte tak, aby se přímo nedotýkaly zadní chladicí stěny a neucpávaly tak větrací otvory a usnadňovaly tvorbu kondenzátu. Zavřete láhve a zabalte potraviny.

Optimální způsob použití chladničky

- Prostřednictvím otočného knoflíku REŽIMU ČINNOSTI CHLADNIČKY (viz Popis) nastavte požadovanou teplotu.
- Po naplnění prostoru potravinami při velkém nákupu snižte teplotu během krátké doby stisknutím tlačítka SUPER COOL (rychlé ochlazení). K vypnutí funkce dojde automaticky po uplynutí potřebné doby.
- Vkládejte dovnitř pouze chladná nebo vlažná jídla, ne však teplá (viz Opatření a rady).
- Pamatujte, že vařené potraviny si udržují své vlastnosti kratší dobu než syrové.
- Nevkládejte dovnitř tekutiny v otevřených nádobách: způsobily by zvýšení vlhkosti s následnou tvorbou kondenzátu.
- **POLICE:** plné nebo ve formě mřížky. Jsou vyjímatelné a výškově nastavitelné prostřednictvím příslušných vodicích drážek, sloužících k zasunutí prostorných nádob nebo potravin.

Zásuvka OVOCE a ZELENINA

Zásuvky na ovoce a zeleninu, kterými je vybavena chladnička, byly navrženy speciálně proto, aby se ovoce a zelenina udržovaly v čerstvém a vonném stavu. Přejete-li si skladovat potraviny v méně vlhkém prostředí, otevřete regulátor vlhkosti (pozice **B**). Pokud si přejete skladovat je ve vlhčím prostředí, pak regulátor zavřete (pozice **A**). Snadné otevírání vík usnadňuje vkládání a vyjímání jídel.

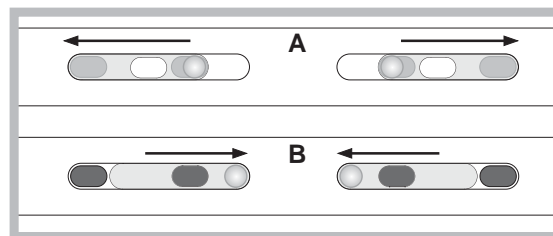

Ukazatel **TEPLOTY***: k určení nejchladnější zóny chladničky.

1. Zkontrolujte, zda je na ukazateli dobře viditelný nápis OK (viz obrázek).



2. Když se nezobrazí nápis OK, znamená to, že je teplota příliš vysoká: nastavte otočný knoflík REŽIMU ČINNOSTI CHLADNIČKY do jedné z vyšších poloh (odpovídajících vyššímu chladu) a vyčkejte přibližně 10 h až po stabilizaci teploty.
3. Opětovně zkontrolujte ukazatel: dle potřeby přistupte k novému nastavení. Je zcela běžným jevem, že po vložení velkého množství potravin nebo po častém otevírání chladničky ukazatel nezobrazuje OK. Před nastavením otočného knoflíku REŽIMU ČINNOSTI CHLADNIČKY do vyšší polohy vyčkejte nejméně 10 h.

HYGIENA PŘI ZACHÁZENÍ S POTRAVINAMI

1. Po zakoupení potravin odstraňte všechny druhy papírových/kartónových nebo jiných obalů, díky kterým by se mohly dostat do chladničky bakterie nebo špína.
2. Chraňte potraviny (zvláště ty, které podléhají rychlému znehodnocení a ty, které vydávají silný zápach) tak, aby se vzájemně nedotýkaly, čímž zamezíte možnosti přenosu nákazy zárodky/baktériemi a také možnosti šíření specifických pachů uvnitř chladničky
3. Uložte potraviny tak, aby se vzduch mezi nimi mohl volně proudit
4. Udržujte vnitřek chladničky v čistém stavu a dbejte toho, abyste k čištění nepoužívali oxidační nebo abrazivní čisticí prostředky
5. Po uplynutí doby trvanlivosti potravin je vyjměte z chladničky
6. Z důvodu zabezpečení správné konzervace je třeba umístit jídla podléhající rychlému znehodnocení (měkké sýry, syrové ryby, maso, atd...) do nejchladnější části, to znamená do prostoru nad nádobami na zeleninu, kde je umístěn ukazatel teploty.

Optimální způsob použití mrazničky

- Prostřednictvím otočného knoflíku REŽIMU ČINNOSTI MRAZNIČKY (viz *Popis*) nastavte požadovanou teplotu.
- Nezmrazujte znovu potraviny, které se rozmrazují nebo již jsou rozmrazeny; tyto potraviny je třeba uvařit a následně zkonsumovat (do 24 hodin).

* Je součástí pouze některých modelů.

- Čerstvé potraviny určené ke zmrazení nesmí být umístěny spolu se zmrazenými potravinami.
- Nevkládejte do mrazničky uzavřené nebo hermeticky utěsněné skleněné láhve obsahující tekutiny. Mohlo by dojít k jejich roztržení.
- Maximální denní množství potravin ke zmrazení je uvedeno na identifikačním štítku, umístěném v levé dolní části chladicího prostoru (například: Kg/24h 4).
- Horní zásuvka je prostor, který umožňuje uchovávat při správné teplotě některé druhy potravin (nanuky, zmrzlinu a alkoholické nápoje); spodní zásuvka (viz celkový náčrt) je vhodná pro běžné uchovávání mražených potravin.
Za účelem zmrazení (při již zapnuté mrazničce) vypněte TVZ a vyprázdněte horní zásuvku, stiskněte tlačítko SUPER FREEZE (rychlé zmrazení) (rozsvítí se příslušná LED), vložte potraviny a zavřete zásuvku. K vypnutí funkce dojde automaticky po uplynutí 24 hodin nebo po dosažení optimální teploty (charakterizované zhasnutím LED).
Nyní lze potraviny přemístit do spodní zásuvky (kvůli použití funkcí TVZ) nebo je lze ponechat v prostoru TVZ, který, když není aktivní, pracuje jako běžný prostor pro uchovávání.

! Pro zajištění dostatečného pohybu vzduchu uvnitř mrazničky se doporučuje ponechat ventilační otvory volné a nezakrývat je jídlou nebo nádobami.

! Během zmrazování potravin neotvírejte dvířka mrazničky.

! V případě přerušení dodávky elektrického proudu nebo při výskytu závady neotvírejte dvířka mrazničky: použitím uvedeného postupu lze uchovat mražená a zmražená jídla beze změny jejich vlastností přibližně 9-14 hodin.

Prostor TVZ

TVZ představuje speciální prostor přítomný v mrazničce, který umožňuje volbu a nastavení 5 odlišných režimů činnosti na základě potřeb a druhu potravin, které v něm mají být uloženy. Na ovládacím panelu lze zvolit (prostřednictvím otočného ovladače ČINNOSTI MRAZNIČKY) teploty 0°C, -6°C, -12°C a -18°C. TVZ je vybaven nezávislým ovládacím prostřednictvím ovládacího panelu je možné také zrušit činnost TVZ a používat jej jako běžný mrazicí prostor.

Vypnutí přívodu elektrického proudu

Během čištění a údržby je třeba odizolovat zařízení od napájecího přívodu:

1. nastavte otočný knoflík REŽIMU ČINNOSTI MRAZNIČKY do polohy  OFF;
2. odpojte zástrčku ze zásuvky.

! V případě, že nebude dodržen uvedený postup, může dojít k aktivaci alarmu: alarm, který se objeví v uvedeném případě, není příznakem závady. K obnovení běžné činnosti je postačující nastavení otočného knoflíku REŽIMU ČINNOSTI MRAZNIČKY do polohy odpovídající požadované hodnotě. Odizolování zařízení se provádí dle pokynů uvedených v bodě 1 a 2.

Vyčištění zařízení

- Vnější a vnitřní části i pryžová těsnění je možné čistit houbou navlhčenou ve vlažné vodě a bikarbonátu sodném nebo neutrálním mýdle. Nepoužívejte rozpouštědla, abrazivní prostředky, bělidlo ani amoniak.
- Vyjímatelné příslušenství může být namočeno v teplé vodě s mýdlem nebo čisticím prostředkem na nádobí. Opláchněte je a důkladně osušte.
- Zadní strana zařízení má tendenci pokrýt se prachem, který je možné po vypnutí zařízení a po odpojení zástrčky ze zásuvky elektrického rozvodu opatrně odstranit, a to dlouhým nástavcem vysavače, nastaveného na střední výkon.
- Během čištění vodicích drážek zásuvek odkládacích prostor mrazničky se může stát, že dojde k vypnutí funkce vratného mechanismu zásuvky. Pro jeho opětovné zapnutí stačí silněji zatlačit zásuvku.

Zabránění tvorbě plísní a nepříjemných zápachů

- Zařízení bylo vyrobeno z hygienicky nezávadných materiálů, které nepřenášejí zápachy. Za účelem zachování této vlastnosti je třeba, aby byla jídla neustále chráněna a řádně uzavřena. Zabráni se tak tvorbě skvrn.
- V případě předpokládané dlouhodobé nečinnosti zařízení vyčistěte jeho vnitřek a nechte otevřená dvířka.

Funkce dovolená

Když odjždíte na delší dovolenou, zařízení není třeba vypínat, protože je vybaveno funkcí, která umožňuje při nízké spotřebě elektrické energie udržovat teplotu v chladicím prostoru na hodnotě kolem 12°C (za účelem ochrany ličidel a kosmetiky před účinky tepla); teplotu mrazicího prostoru je třeba nastavit na minimum nezbytné pro uchovávání potravin.

Aktivace funkce:

nastavte otočný knoflík REŽIMU ČINNOSTI

CHLADNIČKY do polohy  (viz obrázek).

Krátký dvojitý zvukový signál potvrdí její aktivaci; její vypnutí je provázáno jedním zvukovým signálem.

Funkce Optimization Energy Saving

Pro optimalizaci energetické spotřeby výrobku při zachování jeho výkonnosti z hlediska teploty lze aktivovat funkci **Optimization Energy Saving**. Tato funkce umožňuje maximální energetickou úsporu. Aktivace této funkce se provádí nastavením otočných ovladačů na „I CARE“ a stisknutím tlačítka superfreezer nejméně na 3 sekund; kontrolka superfreezer potvrdí aktivaci tím, že začne blikat. Funkce **Optimization Energy Saving** může být v každém případě zrušena, a to opětovným stisknutím tlačítka superfreezer. Odpovídající kontrolka přestane blikat, čímž potvrdí obnovení počátečních podmínek. Ve vlhkém prostředí se při aktivované funkci **Optimization Energy Saving** může vyskytnout mírná tvorba kondenzátu na dveřích; po zrušení funkce však dojde k obnovení standardních podmínek výrobku.

Výměna žárovky

Při výměně žárovky osvětlení chladicího prostoru odpojte zástrčku ze zásuvky elektrického rozvodu. Řiďte se níže uvedenými pokyny.

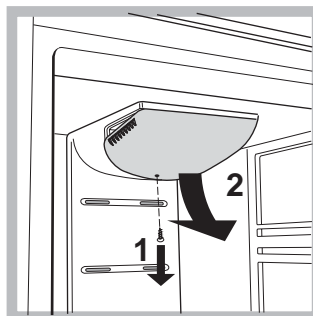

Přístup k žárovce po odstranění ochranného krytu způsobem naznačeným na obrázku.

Vyměňte ji za obdobnou, s příkonem uvedeným na ochranném krytu (10 W, 15 W nebo 25 W).

Opatření a rady

CZ

! Toto zařízení bylo navrženo a vyrobeno ve shodě s mezinárodními bezpečnostními předpisy. Tato upozornění jsou uváděna z bezpečnostních důvodů a musí být pozorně přečtena.

CE Tento spotřebič je ve shodě s následujícími směrnicemi Evropské unie:
- 72/23/EHS z 19/02/73 (Nízké napětí) ve znění pozdějších předpisů;



- 89/336/EHS z 03/05/89 (Elektromagnetická kompatibilita) ve znění pozdějších předpisů.
- 2002/96/ES.

Základní bezpečnostní opatření

- Zařízení bylo navrženo pro neprofesionální použití v domácnosti.
- Zařízení musí být používáno ke konzervaci a zmrazování jídel dospělými osobami, dle pokynů uvedených v tomto návodu.
- Zařízení nesmí být nainstalováno na otevřeném prostoru, a to ani v případě, jedná-li se o prostor krytý přístřeškem; jeho vystavení dešti a bouřkám je velice nebezpečné.
- Nedotýkejte se zařízení bosýma nohama nebo mokřýma rukama či nohama.
- Nedotýkejte se vnitřních chladicích součástí: existuje nebezpečí popálení nebo poranění.
- Neodpojujte zástrčku ze zásuvky elektrického rozvodu potažením za kabel, ale rádným uchopením zástrčky.
- Před zahájením čištění a údržby je třeba odpojit zástrčku ze zásuvky elektrického rozvodu. K odstranění nebezpečí zásahu elektrickým proudem nestačí nastavit otočný knoflík **REGULACE TEPLoty** do polohy ● (vypnuté zařízení).
- Při výskytu závady v žádném případě nezasahujte do vnitřních mechanismů ve snaze ji odstranit.
- Uvnitř jednotlivých prostor určených ke konzervaci mražených potravin nepoužívejte ostré a zahrocené předměty ani elektrická zařízení, která nejsou doporučena výrobcem.
- Nevkládejte si do úst kostky ledu, které jste právě vytáhli z mrazničky.
- Nedovolte dětem hrát si se zařízením. V žádném případě si nesmí sedat na zásuvky nebo se vešet na dvířka.
- Obaly nejsou hračkami pro děti.
- Ohledně zavírání dvířek chladničky dávejte pozor na polohu sloupku (viz obrázek).
- Dávejte pozor, abyste nevkládali příliš objemná jídla do horní části zásuvky mrazničky, obsazené zařízením na výrobu ledu – je-li přítomné.

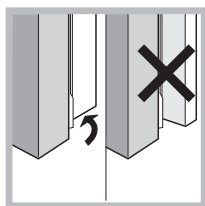

Likvidace

- Likvidace obalového materiálu: dodržujte místní předpisy za účelem opětovného využití obalu.
- Evropská směrnice 2002/96/ES o odpadu tvořeném elektrickými a elektronickými zařízeními (RAEE) narižuje, že elektrospotřebiče nesmí být likvidovány v rámci běžného pevného komunálního odpadu. Vyrazená zařízení musí být sesbírána odděleně za účelem optimalizace stupně získání a recyklace materiálu, kterými jsou tvořena, a za účelem zabránění případných škod na zdraví a na životním prostředí. Na všech zainteresovaných výrobcích je uveden symbol přeškrtnutého koše s cílem připomenout povinnost separovaného sberu. Podrobnější informace týkající se správného způsobu vyrazení elektrospotřebičů z provozu mohou jejich majitelé získat u prodejce nebo u veřejných orgánů, zabývajících se danou problematikou.

Úspora energií a ochrana životního prostředí

- Nainstalujte zařízení do chladného a dobře vetraného prostředí, nevystavujte jej působení přímého slunečního světla a neumísťujte jej do blízkosti zdroje tepla.
- Při vkládání a vyjímání potravin udržujte dvířka co nejméně otevřená. Každé otevření dvířek způsobuje výrazný únik energie.
- Nenaplnujte zařízení nadměrným množstvím potravin: dobrá konzervace je podmíněna volným pohybem chladu. Když se zabrání cirkulaci, kompresor bude pracovat nepřetržitě.
- Nevkládejte ještě teplá jídla: zvýšila by vnitřní teplotu a prinutila kompresor k nadměrnému výkonu, provázenému plýtváním elektrickou energií.
- V případě vytvoření námrazy odmrázte zařízení (viz *Údržba*); vrstva ledu o velké tloušťce způsobuje obtížné odevzdávání chladu potravinám a zvyšuje spotřebu energie.
- Udržujte těsnění ve funkčním stavu a v čistotě, aby rádně doléhala na dvířka a neumožňovala únik chladu (viz *Údržba*).
- Díky nezávislému otevírání dvířek a zásuvek mrazničky umožňuje tento výrobek energetickou úsporu o více než 50% vůči běžné kombinované 2-dveřové chladničce.

Závady a způsob jejich odstranění

Muže se stát, že zařízení nebude fungovat. Dříve, než se obrátíte na Servisní službu (*viz Servisní služba*), s pomocí následujícího seznamu zkontrolujte, zda se nejedná o snadno odstranitelný problém.

CZ

Závady:

Nedochází k rozsvícení zelené kontrolky NAPÁJENÍ.

Nedochází k uvedení motoru do chodu.

Kontrolky svítí slabým světlem.

a) Je zapnut akustický signál alarmu.

b) Je zapnut akustický signál alarmu a blikají dvě žluté kontrolky.

c) Je zapnut akustický signál alarmu a blikají dvě žluté kontrolky a jedna zelená.

d) Bliká žlutá kontrolka SUPERFREEZE

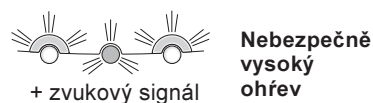
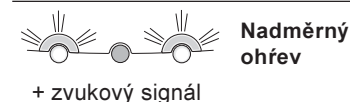

Bliká zelená kontrolka NAPÁJENÍ a zobrazí.

Chladnička a mraznička chladí nedostatečně.

Potraviny v mrazničce se zmrazují příliš.

Motor zůstává v chodu bez přerušení.

Ventilátor AIR se neotáčí.

Zařízení vydává nadměrný hluk.

Teplota některých vnějších částí chladničky je vysoká.

Možné příčiny / Způsob odstranění:

• Zástrčka není zastrčena do zásuvky elektrického rozvodu nebo řádně nedoléhá nebo byla přerušena dodávka elektrického proudu v celém bytě/domě.

• Zařízení je vybaveno jističem (*viz Uvedení do provozu a použití*).

• Odpojte zástrčku a opětovně ji zasuňte do zásuvky po jejím otočení kolem osy.

a) Dvířka chladničky zůstala otevřena déle než dvě minuty.

K vypnutí akustického signálu dojde při zavření dvířek. Nebo nebylo provedeno správné vypnutí (*viz Údržba*).

b) Zařízení signalizuje nadměrný ohřev mrazničky.

Doporučuje se provést kontrolu stavu potravin: Mohlo by být potřebné je vyhodit.

c) Zařízení signalizuje nebezpečně vysoký ohřev mrazničky. Uložené potraviny je třeba vyhodit.

d) Je aktivována funkce Optimization Energy Saving

b/c) V obou případech bude mraznička udržována na teplotě kolem 0 °C za účelem zabránění rozmrazení uložených potravin.

Za účelem vypnutí akustického signálu: otevřete a zavřete dvířka chladničky.

Za účelem obnovení běžné činnosti: přetočte otočný knoflík REŽIMU

ČINNOSTI MRAZNIČKY do polohy  OFF (vypnuta) a opětovně zapněte zařízení.

• Zařízení nefunguje předepsaným způsobem. Obráťte se na servisní službu

• Dvířka řádně nedoléhají nebo jsou poškozena těsnění.

• Dvířka jsou otevírána příliš často.

• Otočné knoflíky REŽIMU ČINNOSTI se nenacházejí ve správné poloze (*viz Popis*).

• Chladnička nebo mraznička je příliš naplněna.

• Otočný knoflík REŽIMU ČINNOSTI se nenachází ve správné poloze (*viz Popis*).

• Bylo stisknuto tlačítko SUPER FREEZE (rychlé ochlazení): Žlutá kontrolka SUPER FREEZE je rozsvícena nebo bliká (*viz Popis*).

• Dvířka nejsou správně zavřena nebo jsou otevírána příliš často.

• Teplota vnějšího prostředí je příliš vysoká.

• Dvířka chladničky jsou otevřena;

• K aktivaci systému AIR dochází automaticky pouze v případě, že je třeba obnovit optimální podmínky uvnitř chladicího prostoru.

• Zařízení nebylo řádně uvedeno do vodorovné polohy (*viz Instalace*).

• Zařízení bylo nainstalováno mezi kusy nábytku nebo předměty, které vibrují a vydávají hluk.

• Chladicí plyn uvnitř zařízení produkuje lehký hluk i při zastaveném kompresoru: Nejedná se o závadu, ale o zcela běžný jev.

• Vysoké teploty jsou potřebné k zabránění tvorby kondenzátu ve specifických zónách výrobku.

CZ

Dříve, než se obrátíte na servisní službu:

- Zkontrolujte, zda zjištěnou závadu nemůžete odstranit vy sami (viz *Závady a způsob jejich odstranění*).
- Jestliže zařízení ani po všech provedených kontrolách nefunguje a zjištěná závada přetrvává, obraťte se na nejbližší Servisní středisko.

Uveďte:

- druh závady
- model vašeho spotřebiče (Mod.)
- výrobní číslo (S/N)

Tyto informace jsou uvedeny na identifikačním štítku umístěném v levé dolní části chladničky.

| model | | | | výrobní číslo | | | |
|---------------------|----------|------------------|-------------------------|----------------------|-----------------------|--------|-----------------------|
| Mod. RG 2330 | | TI | Cod. 93139180000 | S/N 704211801 | | | |
| 240 V- | Hz | 150 W | W | Fuse | A | Max 15 | |
| Total | 340 | 75 | | Freez. | Capac | Class | |
| Gross Bruto Brut | | Gross Bruto Brut | Net Utili Utile | Gross Bruto Brut | Poder de Cong kg/24 h | 4,0 | Clase N Classe |
| Compr. Syst. | R 134 a | Test | Pressure HIGH-235 | | | | |
| Kompr. | kg 0,090 | P.S.-I. | LOW 140 | | | | |
| Made in Italy 13918 | | | | | | | |

Nikdy nesvěřujte opravu neautorizovanému technickému personálu a nepřipusťte instalaci jiných než originálních náhradních dílů.

Navodilo za uporabo

KOMBINIRANI HLADILNIK/ZAMRZOVALNIK

SL

NL

Nederlands, 1

CZ

Česky, 11

SL

Slovenščina, 21

SK

Slovensky, 31

RU

Русский, 41

4D B (TVZ)/HA

Vsebina

Namestitev, 22

Postavitev in priključitev

Opis aparata, 23-24

Stikalna plošča

Skupni pogled

Vklop in uporaba, 25-26

Vklop aparata

Hladilni sistem

Kako kar najbolje uporabljati hladilnik

Kako kar najbolje uporabljati zamrzovalnik

Vzdrževanje in nega, 27

Izklop električnega toka

Čiščenje aparata

Preprečevanje plesni in neprijetnega vonja

Delovanje HOLIDAY

Funkcija Optimization Energy Saving

Zamenjava žarnice

Varnost in nasveti, 28

Splošna varnost

Odstranjevanje na odpad

Varčevanje in varovanje okolja

Odpravljanje težav, 29

Servis, 30

 **Hotpoint**
ARISTON



Namestitev

SL

! To knjižico shranite tako, da je vedno dostopna zaradi informacij. V primeru prodaje, odstopa ali preselitve mora biti knjižica priložena aparatu, tako da ima novi lastnik dostop do informacij o delovanju in ustreznih opozoril.

! Navodilo pazljivo preberite: vsebuje pomembne podatke o namestitvi, uporabi in varnosti.

Postavitev in priključitev

Postavitev

1. Aparat postavite v dobro prezračevan in suh prostor.
2. Zadnjih prezračevalnih rešetk ne smete zakriti: kompresor in kondenzator oddajata toploto in potrebujejo dobro prezračevanje za brezhibno delovanje in nizko porabo elektrike.
3. Med zgornjim delom aparata in morebitnim nad aparatom nameščenim pohištvo mora biti vsaj 10 cm praznega prostora in vsaj 12 cm med stranicama in pohištvo/stenami.
4. Aparat postavite stran od toplotnih virov (direktni sončni žarki, štedilnik).
- 6) Da dosežete optimalno razdaljo med hladilnikom in steno, namestite distančnike, ki so v kompletu za montažo, pri čemer morate upoštevati priložena navodila za uporabo.

Izravnavo

1. Aparat postavite na raven in stabilen pod.
2. V primeru, da pod ni popolnoma vodoraven, aparat izravnajte z odvijanjem ali privijanjem sprednjih nogic.

Električni priključek

Aparat po transportu postavite vertikalno in počakajte vsaj 3 ure, preden ga priključite na električno omrežje. Preden vtaknete vtič v vtičnico, se prepričajte:

- ali je vtičnica ozemljena in ustreza predpisom;
- ali je električna napeljava dovolj močna za največjo močnostno obremenitev aparata, ki je označena na tablici s tehničnimi podatki, ki se nahaja spodaj levo v hladilniku (npr. 150 W).
- ali električna napetost ustreza vrednostim, ki so označene na tablici s tehničnimi podatki, ki se nahaja spodaj levo (npr. 220-240 V).
- ali vtičnica ustreza vtiču aparata.
V nasprotnem primeru pri pooblaščenem serviserju zahtevajte zamenjavo vtiča (*glej Servis*); ne uporabljajte podaljškov in razdelilcev.

! Električni kabel in električna vtičnica morata biti pri postavljenem aparatu lahko dostopna.

! Kabel ne sme biti zvit ali stisnjen.

! Kabel mora občasno pregledati in zamenjati pooblaščen serviser (*glej Servis*).

! **Proizvajalec zavrača vsako odgovornost zaradi neupoštevanja teh standardov.**

Stikalna plošča

SL

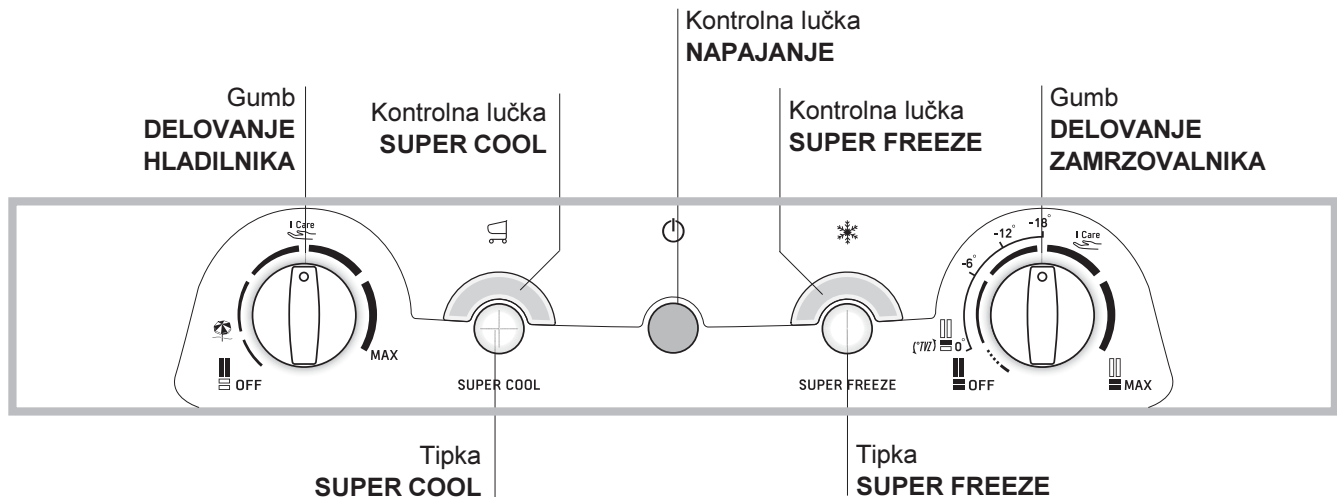

- Gumb **DELOVANJE HLADILNIKA** za reguliranje temperature v hladilniku: od 1 (manj hladno) do 5 (bolj hladno).
I Care je optimalna temperatura pri nizki porabi energije.
 je delovanje med dopustom (glej Vzdrževanje in nega).
OFF ugasne hladilniku.
- Tipka **SUPER COOL** (hitro hlajenje) za hitro znižanje temperature v hladilniku. Ob pritisku na tipko se prižge kontrolna lučka **SUPER COOL** (glej *Vkllop in uporaba*).
- Rumena kontrolna lučka **SUPER COOL** (hitro hlajenje): se prižge ob pritisku na tipko **SUPER COOL**.
- Zelena kontrolna lučka **NAPAJANJE** se prižge, kadar je aparat priključen na električno omrežje.

- Rumena kontrolna lučka **SUPER FREEZE** (hitro zamrzovanje): se prižge ob pritisku na tipko **SUPER FREEZE**. Če jo držite vsaj 3 sekund, se aktivira funkcija "**Optimization Energy Saving**" (glejte *Vzdrževanje in nega*).
- Tipka **SUPER FREEZE** (hitro zamrzovanje) za zamrzovanje svežih živil. Ob pritisku se prižge kontrolna lučka **SUPER FREEZE** (glej *Vkllop in uporaba*).
- Gumb **DELOVANJE ZAMRZOVALNIKA** za reguliranje temperature v zamrzovalniku: od 1 (manj hladno) do 5 (bolj hladno).
I Care je optimalna temperatura pri nizki porabi energije.
 ugasne aparat vključno s hladilnikom.
TVZ (glejte *Kako kar najbolje uporabljati zamrzovalnik*)

! Kontrolne lučke služijo tudi za sporočanje nepravilnega zvišanja temperature v zamrzovalniku (glej *Odpravljanje težav*).

Opis aparata

SL

Skupni pogled

Navodilo za uporabo velja za različne modele, zaradi česar je možno, da slika predstavlja različne detajle glede na kupljeni aparat. Opis bolj zahtevnih delov se nahaja na naslednjih straneh.

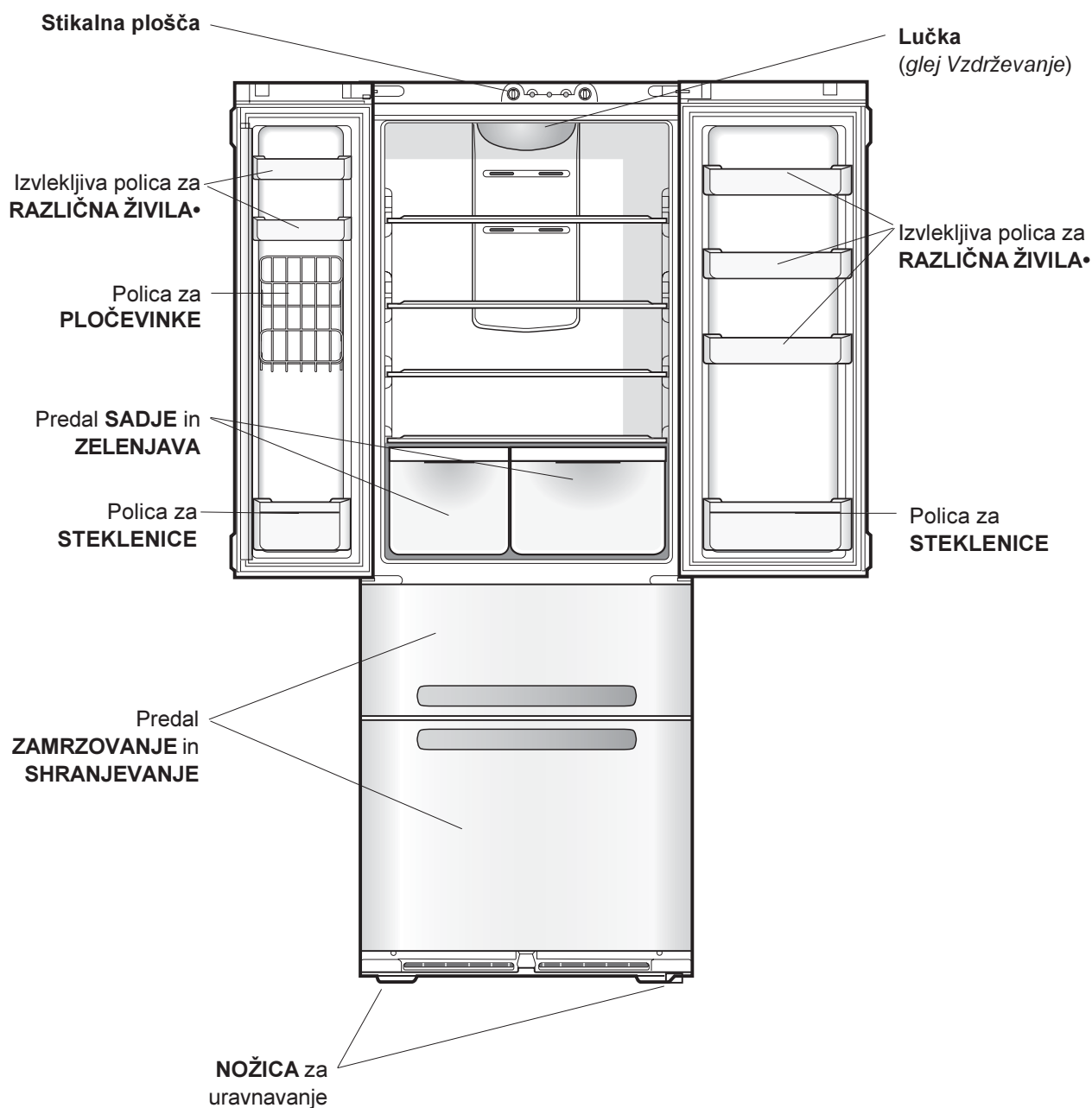

• Se razlikuje po številki in/ali položaju.

Vklop aparata

! Pred vklopom aparata preberite navodilo za namestitev (glej Namestitev).

! Pred priključitvijo aparata notranjost in opremo očistite z mlačno vodo in sodo bikarbono.

! Aparat je opremljen z zaščitnim stikalom motorja, ki požene kompresor šele po približno 8 minutah po vklopu. To se zgodi tudi po vsaki namerni ali nenamerni (izpad elektrike) prekinitvi električnega napajanja.

1. gumb DELOVANJE ZAMRZOVALNIKA na  OFF;
2. Vtič vtaknite v vtičnico in preverite, ali gori zelena kontrolna lučka NAPAJANJE.
3. Gumb DELOVANJE ZAMRZOVALNIKA obrnite na srednjo vrednost in pritisnite tipko SUPER FREEZE (hitro zamrzovanje). Prižge se rumena kontrolna lučka SUPER FREEZE.
Lučka se ugasne, ko zamrzovalnik doseže pravo temperaturo: zatem lahko vstavite živila.
4. Gumb DELOVANJE HLADILNIKA obrnite na srednjo vrednost. Po približno eni uri živila lahko postavitev v hladilnik.

Hladilni sistem

No Frost

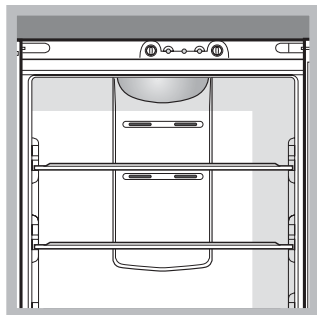

No Frost zagotavlja neprekinjen dotok hladnega zraka, ki pobira vlago in preprečuje nastajanje ledu in ivja: v hladilniku vzdržuje pravilni nivo vlažnosti in, ker ni ivja, živila ohranijo svojo prvotno kvaliteto; v zamrzovalniku

preprečuje nastajanje ledu, zaradi česar odtajanje ni potrebno in preprečuje sprijemanje živil. Živil in posod ne postavljajte tik ob zadnje hladilne stene, da ne zaprete zračnih odprtih in pospešujete nastajanje kondenza. Steklenice zaprite, živila pa zavijte.

Kako najbolje uporabljati hladilnik

- Temperaturo regulirate z gumbom DELOVANJE HLADILNIKA (glej Opis).
- Pritisnite tipko SUPER COOL (hitro hlajenje) za hitro znižanje temperature v hladilniku, npr. kadar hladilnik napolnite po velikem nakupu. Po preteku potrebnega časa se funkcija samodejno izključi.
- Vstavljajte samo hladna ali nekoliko mlačna živila, v nobenem primeru ne vstavljajte toplih živil (glej Varnost in nasveti).
- Upoštevajte, da se kuhana živila ne ohranjajo dlje od surovih.
- V hladilnik ne postavljajte tekočin v odkritih posodah: odkrite tekočine zvišujejo vlažnost in s tem nastajanje kondenza.
- **POLICE:** polne ali z rešetko. S pomočjo ustreznih vodil jih je mogoče izvleči in regulirati po višini za shranjevanje posod ali živil velikih dimenzij.

Predal SADJE in ZELENJAVA

Hladilnik je opremljen s predali za sadje in zelenjavo, ki so namenoma oblikovani za zagotavljanje svežega vonja in okusa sadja in zelenjave. Če želite shraniti živila v manj vlažnem okolju, odprite regulator vlažnosti (položaj B), v nasprotnem primeru ga zaprite (položaj A).

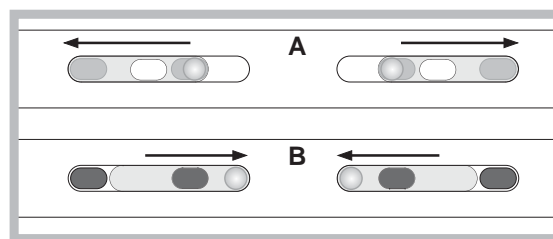

Prikazovalnik **TEMPERATURE***: za ugotavljanje najhladnejšega dela hladilnika.

1. Preverjajte, ali je na prikazovalniku dobro viden OK (glej sliko).



2. Če se ne pojavi napis OK, je temperatura previsoka: nastavite gumb TEMPERATURNEGA REGULATORJA na višjo stopnjo (bolj mrzlo) in počakajte približno 10 h, da se temperatura stabilizira.
3. Ponovno preverite prikazovalnik: po potrebi ga ponovno nastavite. V primeru, da v hladilnik postavite veliko živil ali če pogosto odpirate vrata, je povsem normalno, da se na prikazovalniku ne izpiše OK. Počakajte vsaj 10, preden gumb DELOVANJE HLADILNIKA prestavite na višji položaj.

Higiena Živil

1. Ko živila kupite, najprej odstranite z njih vso embalažo (papir, karton ali kaj drugega), ker bi tako lahko v hladilnik vnesli bakterije in umazanijo.
2. Zaščitite živila (predvsem hitro pokvarljiva živila ali izdelke z močnim vonjem), tako da se ne dotikajo med sabo. Tako bakterije ne bodo prehajale z enega na drugega in se v hladilniku ne bodo širili neprijetni vonji.
3. Postavite živila v hladilnik tako, da lahko zrak prosto kroži med njimi.
4. Skrbite za čistočo v hladilniku ter pri čiščenju ne uporabljajte jedkih ali grobih čistil.
5. Ko živilu poteče rok trajanja, ga vzemite iz hladilnika.
6. Da bi živila bolje ohranili, postavite hitro pokvarljiva živila (mehki siri, surove ribe, meso itd.) v bolj hladen del hladilnika, torej takoj nad zelenjavo, kjer je tudi prikazovalnik za temperaturo.

Kako najbolje uporabljati zamrzovalnik

- Temperaturo regulirate z gumbom DELOVANJE ZAMRZOVALNIKA (glej Opis).
- Na pol odtajanih ali odtajanih živil ne smete ponovno zamrzniti; takšna živila morate uporabiti v 24 urah.
- Sveža živila, ki jih želite zamrzniti, ne smejo priti v stik z že zamrznjenimi živali.
- V zamrzovalnik ne dajajte zamašenih ali hermetično zaprtih steklenih steklenic s tekočinami, ker lahko počijo.
- Največja dnevna količina živil za zamrzovanje je navedena na tablici, ki se nahaja spodaj levo v hladilniku (primer. kg/24h 4).
- Zgornji predal omogoča shranjevanje nekaterih živil (polzamrznjenih, zamrznjenih in alkoholnih pijač) pri ustrezni temperaturi; spodnji predal (glej celotno skico) pa je primeren shranjevanju običajno zamrznjena živila. Če želite vključiti funkcijo zamrzovanja (in če je zamrzovalnik že vključen) izklopite prostor TV, izpraznite zgornji predal, pritisnite tipko SUPER FREEZE (hitro zamrzovanje) (prižge se ustrezna dioda LED), vstavite živila in zaprite predal. Funkcija se avtomatično izklopi po 24 urah ali ko je dosežena optimalna temperatura (LED dioda je ugasnjena). Živila lahko zdaj prestavite v spodnji predal (da boste lahko vključili prostor TV) ali pa jih pustite v prostoru TV, ki če ni vključen, deluje kot običajen predal za shranjevanje živil.

! Pazite, da z živali ali posodami ne prekrijete odprtina za zračenje, da ne bi tako ovirali potrebnega pretoka zraka znotraj zamrzovalnika.

! Med zamrzovanjem ni priporočljivo odpirati vrat.

! V primeru izpada električnega toka ali okvare ne odpirajte vrat zamrzovalnika: na ta način se zamrznjena in globoko zamrznjena živila ohranijo brez posledic za okrog 9-14 ur.

Prostor TV

TV je poseben prostor v zamrzovalniku, ki omogoča izbiro in nastavitve 5 različnih načinov delovanja glede na potrebe in tip živil za shranjevanje. Na kontrolni plošči (gumb za vklop zamrzovalnika) so na izbiro naslednje temperature 0°C, -6°C, -12°C in -18°C. Prostor TV je opremljen z ločenimi ukazi, pri čemer je na kontrolni plošči le-tega mogoče izklopiti in ga uporabljati kot običajen predal zamrzovalnika.

* Imajo samo nekateri modeli.

Izklop električnega toka

Med čiščenjem in vzdrževanjem morate aparat izklopiti iz električnega napajanja:

1. gumb DELOVANJE ZAMRZOVALNIKA na  OFF;
2. vtič izvlecite iz vtičnice.

! V nasprotnem primeru se lahko sproži alarm: alarm ne pomeni okvare aparata. Za vzpostavitev normalnega delovanja zadostuje, da gumb DELOVANJE ZAMRZOVALNIKA postavite na zeleno vrednost. Za izključitev aparat upoštevajte točki 1 in 2.

Čiščenje aparata

- Zunanost, notranost in tesnila iz gume lahko čistite z gobico, namočeno v mlačno vodo s sodo bikarbono ali nevtralnimi milom. Ne uporabljajte topil, varikine ali amoniaka.
- Odstranljive dele lahko namočite v topli vodi z dodatkom mila ali detergenta za pomivanje posode. Dele sperite in jih skrbno obrišite.
- Na zadnji steni aparata se rad nabira prah, ki ga lahko previdno posesate z dolgim nastavkom sesalnika za prah na srednji moči zatem, ko ste aparat izklopili in izvlekli vtič iz vtičnice.
- Med čiščenjem drsnih vodil zamrzovalnih predalnikov se lahko zgodi, da se drsni mehanizem zablokira. V takem primeru potisnite predalnik močneje.

Preprečevanje plesni in neprijetnega vonja

- Aparat je izdelan iz higienskih materialov, ki ne prenašajo vonjev. Za ohranitev te lastnosti morajo biti živila vedno zaščitena in dobro zaprta. To preprečuje tudi nastajanje madežev.
- V primeru, da želite aparat ugasniti za dalj časa, prej očistite notranost in pustite vrata odprta.

Delovanje HOLIDAY

Kadar greste na dopust, aparata ni treba ugasniti, ker je opremljen s funkcijo, ki omogoča vzdrževanje temperature v hladilniku okrog 12°C (lahko se uporablja tudi za shranjevanje negovalnih in kozmetičnih izdelkov); temperatura zamrzovalnika se zniža na najnižjo vrednost (1), ki je nujna za konzerviranje živil.

Za vklop funkcije: gumb DELOVANJE HLADILNIKA nastavite na .

Dvakratni kratki zvočni signal potrdi vključitev funkcije, enkratni zvočni signal pa pomeni izključitev funkcije.

Funkcija Optimization Energy Saving

Če želite ohraniti optimalno porabo električne energije in temperaturo v hladilniku, lahko vključite funkcijo **Optimization Energy Saving**. Ta funkcija zagotavlja maksimalen prihranek energije. Vključite jo tako, da gumb postavite v položaj "I CARE" in tipko superfreezer držite vsaj 3 sekund; ko začne utripati lučka za superfreezer, je funkcija vključena.

Funkcija **Optimization Energy Saving** se izključi s ponovnim pritiskom tipke superfreezer. Ustrezna lučka bo nehala utripati, kar pomeni, da bodo ponovno aktivirane predhodne nastavitve.

Če je hladilnik postavljen v vlažnem okolju, se lahko ob vključeni funkciji **Optimization Energy Saving** na vratih pojavi kondenz; če funkcijo izključite, bodo znova vzpostavljeni običajni pogoji delovanja izdelka.

Zamenjava žarnice

Za zamenjavo žarnice za osvetlitev notranjosti hladilnika izvlecite vtič iz vtičnice el. napeljave. Upoštevajte spodaj navedena navodila.

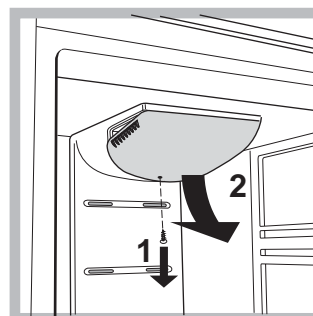

Dostop do žarnice je mogoč po prikazu. Zamenjate žarnico, katere moč ne sme presegati moči, ki je navedena na zaščiti (15 W, 15 W ali 25 W).

Varnost in nasveti

SL

! Aparat je zaščiten in izdelan v skladu z mednarodnimi varnostnimi standardi. Spodnja opozorila so navedena zaradi varnosti in jih morate pozorno prebrati.



Ta aparat ustreza naslednjim evropskim direktivam:

- 73/23/EEC z dne 19.2.1973 (Nizka napetost) s kasnejšimi spremembami;

- EEC 89/336/ EEC z dne 3.5.1989

(Elektromagnetna kompatibilnost) s kasnejšimi spremembami.

- 2002/96/CE.



Splošna varnost

- Aparat je namenjen za neprofesionalno uporabo v stanovanjih.
- Uporabljajo ga lahko le odrasli za shranjevanje in zamrzovanje živil ter v skladu z navodili v tem priročniku.
- Aparata ni dovoljeno postaviti na prostem, četudi pod streho, ker je izpostavljanje aparata dežju in nevihtam zelo nevarno.
- Aparata se ne dotikajte bos ali z mokrimi rokami ali nogami.
- Ne dotikajte so notranjih hladilnih delov: nevarnost opeklin ali poškodb.
- Vtiča ne izvlecite iz vtičnice tako, da potegnete za kabel, temveč primite za vtičnico.
- Pred čiščenjem in vzdrževanjem morate vtič izvleči iz vtičnice. Za prekinitev električnega napajanja ne zadostuje, da gumba za reguliranje temperature nastavite na **OFF** (aparatusgasnjen).
- V primeru okvare ne posegajte v notranje mehanizme z namenom, da bi poskušali aparat popraviti.
- V prostorih za shranjevanje zamrznjene hrane ne uporabljajte ostrih in koničastih predmetov ali električnih pripomočkov, ki niso v skladu s priporočilom proizvajalca.
- Ne dajajte v usta ledenih kock, ki ste jih komaj vzeli iz zamrzovalnika.
- Ne dovolite, da se otroci igrajo z aparatom. V nobenem primeru ne smete sesti na predale ali se naslanjati na vrata.
- Embalaža ni igrača za otroke.
- Pri zapiranju vrat hladilnika bodite pozorni na položaj nosilca (glej sliko).
- Ne vstavljajte prevelikih količin hrane v zgodnji predalnik za zamrzovanje, če je hladilnik opremljen z njim, ker se tam nahaja naprava za proizvodnjanje ledu.

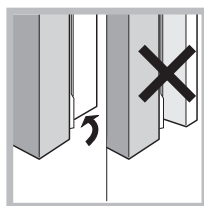

Odstranjevanje na odpad

- Odstranjevanje embalaže: upoštevajte lokalne standarde, embalažo je mogoče reciklirati.
- Evropska direktiva 2002/96/EC za Odslužene Električne in Elektronske Naprave in Opremo zahteva, da se odslužene elektronske in električne naprave zbirajo in odlagajo ločeno od navadnih nesortiranih gospodinjskih odpadkov. Namen te uredbe je optimizacija zbiranja in reciklaže materialov v napravah, ki lahko vplivajo na zdravje ljudi in na okolje. Simbol „prečrtan smetnjak“ na izdelku vas opozarja na vašo obveznost, da morate te odslužene naprave zbirati ločeno. Uporabniki lahko vse informacije o pravilnem ravnanju z odslužnim aparatom dobijo pri lokalnih oblasteh ali prodajalcih.

Varčevanje in varovanje okolja

- Aparat postavite v hladen in dobro prezračevan prostor, zaščitite ga pred direktnimi sončnimi žarki, ne postavljajte ga blizu toplotnim virom.
- Trajanje odpiranja vrat za vlaganje in jemanje živil naj bo čim krajše. Vsako odpiranje vrat povzroči občutno tratenje energije.
- Aparata ne polnite s preveliko količino živil: za dobro konzerviranje mora mrzli zrak prosto krožiti. Če je kroženje ovirano, kompresor deluje neprekinjeno.
- V aparat ne dajajte toplih živil: to bi takoj zvišalo temperaturo v notranjosti, zaradi česar bi moral kompresor opravljati dodatno delo in porabiti nepotrebno veliko količino električne energije.
- Aparat odtajajte takoj, ko nastane led (*glej Vzdrževanje*); debel sloj ledu ovira prehajanja hladu na živila in poveča porabo energije.
- Tesnila morajo biti vedno v dobrem stanju in čista, tako da dobro zapirajo vrata in ne puščajo hladnega zraka iz hladilnika (*glej Vzdrževanje*).
- Ločeno odpiranje vrat in predalov zamrzovalnika omogoča 50-odstoten prihranek električne energije v primerjavi z običajnim kombiniranim zamrzovalnikom, ki ima dvoje vrat.

Lahko se zgodi, da aparat ne deluje. Preden pokličete servis (*glej Servis*), preverite, ali ne gre za enostavno težavo, ki jo lahko rešite s pomočjo spodnjega seznama.

Težave:

Zelena kontrolna lučka NAPA JANJE se ne prižge.

Motor ne začne delovati.

Kontrolne lučke slabotno svetijo.

a) Oglasi se alarm.

b) Oglasi se alarm in dve rumeni lučki utripata.

c) Oglasi se alarm in utripajo dve rumeni lučki in zelena lučka.

d) Utripa rumena lučka

SUPERFREEZE

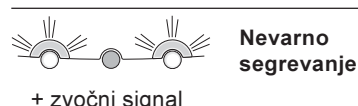

Nevarno segrevanje



Nevarno segrevanje

Zelena kontrolna lučka NAPA JANJE utripa

Hladilnik in zamrzovalnik slabo hladita.

Živila v hladilniku zamrzujejo.

Motor neprestano deluje

Ventilator za hlajenje "AIR" se ne vrti

Aparat je preveč hrupen.

Temperatura nekaterih zunanjih delov hladilnika je visoka

Na dnu hladilnika se nahaja voda

Možni vzroki / odpravljanje:

- Vtič ni vtaknjen v vtičnico ali ne dovolj dobro za stik ali pa ni elektrike.
- Aparat je opremljen za zaščitnim stikalom motorja (*glej Vklop in uporaba*).
- Izvlecite vtič in ga obrnite ter ga ponovno vtaknite v vtičnico.
- a) Vrata hladilnika so bila odprta več kot dve minuti. Zvočni signal preneha, ko zaprete vrata. Aparata niste pravilno ugasnili (*glej Vzdrževanje*).
- b) Aparat sporoča prekomerno ogrevanje zamrzovalnika. Svetujemo, da preverite stanje živil: morda jih je treba zavreči.
- c) Aparat sporoča nevarno ogrevanje zamrzovalnika: živila je treba zavreči.
- d) Vključena je funkcija Optimization Energy Saving
- b/c) Temperatura v zamrzovalniku je v obeh primerih okrog 0°C, zaradi česar živila ne morejo zamrzniti. Za ugasnitev zvočnega signala: odprite in zaprite vrata hladilnika. Za vzpostavitev normalnega delovanja: gumb DELOVANJE ZAMRZOVALNIKA nastavite na položaj  OFF (ugasnjen) in aparat ponovno vklopite.
- Aparat ne deluje pravilno. Pokličite servis.
- Vrata se ne zapirajo dobro ali pa so tesnila poškodovana.
- Zelo pogosto odpirate vrata.
- Gumba DELOVANJE nista v pravilnem položaju (*glej Opis*).
- Hladilnik in zamrzovalnik ste preveč napolnili.
- Gumb DELOVANJE HLADILNIKA ni v pravilnem položaju (*glej Opis*).
- Živila so v stiku z zadnjo steno.
- Pritisnili ste tipko SUPER FREEZE (hitro zamrzovanje): rumena kontrolna lučka SUPER FREEZE je prižgana ali utripa (*glej Opis*).
- Vrata niso dobro zaprta ali se stalno odpirajo.
- Temperatura v prostoru je zelo visoka.
- Sistem za hlajenje "AIR" se vključi samodejno samo, kadar je potrebno, da se vzpostavijo idealne razmere v notranjosti hladilnika.
- Aparat ni postavljen pravilno vodoravno (*glej Namestitve*).
- Aparat je postavljen med pohištvo ali predmete, ki vibrirajo in povzročajo hrup.
- Hladilni plin povzroča rahel hrup tudi, kadar kompresor ne deluje: to ni okvara, je normalno.
- Visoke temperature so potrebne, da se prepreči nastajanje kondenzacije v posebnih delih hladilnika
- Odtočna odprtina za vodo je zamašena (*glej Vzdrževanje*).

Preden pokličete servis:

- Preverite, ali motnje ne morete odpraviti sami (*glej Odpravljanje težav*).
- Če kljub vašim kontrolam aparat ne deluje pravilno in se motnja nadaljuje, pokličite na najbližji pooblaščen servis.

Sporočite naslednje:

- tip motnje
- model aparata (mod.)
- serijsko številko (S/N)

Ti podatki se nahajajo na tablici s tehničnimi podatki, ki se nahaja spodaj levo v hladilniku.

| | | | |
|---------------------|----------|--------------------------|---------------------------|
| model | | serijska številka | |
| (model) | | (serijska številka) | |
| Mod. | RG 2330 | TI | Cod. 93139180000 |
| S/N 704211801 | | | |
| 240 V | Hz | 150 W | Fuse A |
| Total | 340 | 75 | Class |
| Gross Bruto Brut | | Net Util Utile | Class N |
| Gross Bruto Brut | | Gross Bruto Brut | Classe |
| Compr. Syst. | R 134 a | Test Pressure HIGH-235 | Poder de Cong kg/24 h 4,0 |
| Kompr. | kg 0,090 | P.S-I. LOW 140 | Classe |
| Made in Italy 13918 | | | |

Ne obračajte se na nepooblaščen serviserje in ne dovolite vgradnje neoriginalnih rezervnih delov.

Návod na použitie

KOMBINOVANÁ CHLADNIČKA

SK

NL

Nederlands, 1

CZ

Česky, 11

SL

Slovenščina, 21

SK

Slovensky, 31

RU

Русский, 41

4D B (TVZ)/HA

Obsah

Inštalácia, 32

Umiestnenie a zapojenie

Popis zariadenia, 33-34

Ovládací panel

Celkový pohľad

Uvedenie do činnosti a použitie, 35-36

Uvedenie zariadenia do činnosti

Chladiaci systém

Optimálny spôsob použitia chladničky

Optimálny spôsob použitia mrazničky

Údržba a starostlivosť, 37

Vypnutie prívodu elektrického prúdu

Čistenie zariadenia

Zabránenie tvorbe pliesní a nepríjemných pachov

Funkcia dovolenka

Funkcia Optimization Energy Saving

Výmena žiarovky

Opatrenia a rady, 38

Základné bezpečnostné opatrenia

Likvidácia

Úspora energií a ochrana životného prostredia

Závady a spôsob ich odstraňovania, 39

Servisná služba, 40

 **Hotpoint**
ARISTON



Inštalácia

SK

! Je dôležité uschovať tento návod za účelom jeho ďalšej konzultácie. V prípade predaja, darovania alebo sťahovania sa uistite, že zostane spolu so zariadením, aby informoval nového vlastníka o jeho činnosti a o príslušných upozorneniach.

! Pozorne si prečítajte uvedené pokyny: obsahujú dôležité informácie týkajúce sa inštalácie, použitia a bezpečnosti.

Umiestnenie a zapojenie

Umiestnenie

1. Zariadenie umiestnite do dobre vetraného priestoru s nízkou vlhkosťou.
2. Ponechajte zadné ventilačné otvory voľne prístupné: kompresor a kondenzátor sú zdrojmi tepla a k svojej činnosti charakterizovanej úsporou elektrickej energie vyžadujú dobrú ventiláciu.
3. Medzi hornou časťou zariadenia a prípadným nábytkom nachádzajúcim sa nad zariadením ponechajte vzdialenosť aspoň 10 cm a medzi bočnými stenami a nábytkom/bočnými stenami aspoň 12 cm.
4. Udržujte zariadenie v dostatočnej vzdialenosti od zdrojov tepla (priame slnečné svetlo, elektrický sporák).

Umiestnenie do vodorovnej polohy

1. Zariadenie umiestnite na pevnú rovnú podlahu.
2. V prípade, že podlaha nie je dokonale vodorovná, vykompenzujte zistené rozdiely odskrutkovaním alebo zaskrutkovaním predných nožičiek.

Elektrické zapojenie

Následne po preprave umiestnite zariadenie do vertikálnej polohy a pred jeho pripojením do elektrického rozvodu vyčkajte aspoň 3 hodiny. Pred zasunutím zástrčky do zásuvky elektrického rozvodu sa uistite, či:

- je zásuvka riadne uzemnená zákonne predpísaným spôsobom;
- je zásuvka schopná uniesť maximálny príkon spotrebiča, uvedený na identifikačnom štítku umiestnenom v ľavej dolnej časti chladiaceho priestoru (napr. 150 W);
- sa napájacie napätie nachádza v rozsahu hodnôt uvedených na identifikačnom štítku umiestnenom vľavo dolu (napr. 220-240 V);
- je zásuvka kompatibilná so zástrčkou zariadenia. V opačnom prípade požiadajte o výmenu autorizovaného technika (*viď Servisná služba*); nepoužívajte predlžovacie káble ani rozvodky.

! Po ukončení inštalácie zariadenia musia byť elektrický kábel a zásuvka elektrického rozvodu ľahko dostupné.

! Kábel nesmie byť ohýbaný ani stláčaný.

! Kábel musí byť podrobovaný pravidelným kontrolám a smie byť nahradený výhradne autorizovanými technikmi (*viď Servisná služba*).



! Výrobca odmieta akúkoľvek zodpovednosť za prípady, pri ktorých nebudú dodržané uvedené pravidlá.

Ovládací panel

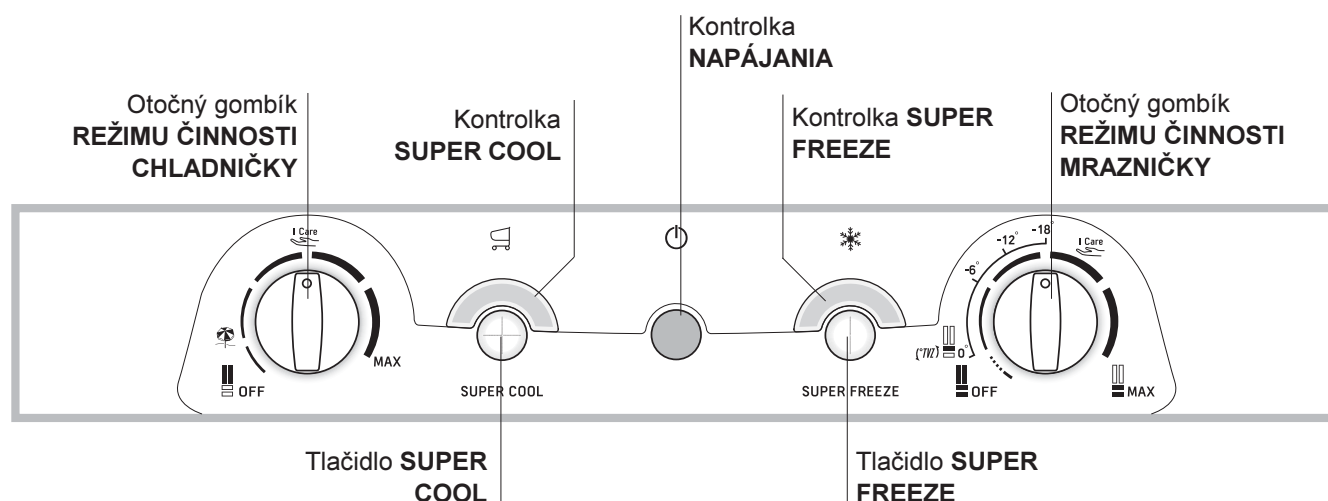
SK



- Otočný gombík **REŽIM ČINNOSTI CHLADNIČKY** slúži k nastaveniu teploty v chladiacom priestore:
I Care označuje optimálnu teplotu pri nízkej spotrebe.
 predstavuje funkciu dovolenka (vid' *Údržba a starostlivosť*).
OFF vypnutie chladničky.
- Tlačidlo **SUPER COOL** (rýchle chladenie) na rýchle zníženie teploty v chladiacom priestore. Pri jeho stlačení sa rozsvieti kontrolka **SUPER COOL** (vid' *Uvedenie do činnosti a použitie*).
- Žltá kontrolka **SUPER COOL** (rýchle chladenie): rozsvieti sa po stlačení tlačidla **SUPER COOL**.
- Zelená kontrolka **NAPÁJANIA**: rozsvieti sa po pripojení zariadenia do elektrického rozvodu. Po jeho stlačení najmenej na 3 sekúnd dôjde k aktivácii funkcie „**Optimization Energy Saving**“ (vid' *Údržba a starostlivosť*).

- Žltá kontrolka **SUPER FREEZE** (rýchle zmrazenie): rozsvieti sa po stlačení tlačidla **SUPER FREEZE**.
- Tlačidlo **SUPER FREEZE** (rýchle zamrazenie) na zamrazenie čerstvých potravín. Pri jeho stlačení sa rozsvieti kontrolka **SUPER FREEZE** (vid' *Uvedenie do činnosti a použitie*).
- Otočný gombík **REŽIM ČINNOSTI MRAZNIČKY** slúži k nastaveniu teploty v mraziacom priestore:
I Care označuje optimálnu teplotu pri nízkej spotrebe.
 **OFF** slúži na vypnutie celého zariadenia, vrátane chladničky.
 **TVZ** (vid' *Optimálny spôsob použitia mrazničky*)
- ! Kontrolky slúžia aj na signalizáciu poruchového zvýšenia teploty v mraziacom priestore (vid' *Závady a spôsob ich odstraňovania*).

Popis zariadenia

SK

Celkový pohľad

Pokyny na použitie platia pre rôzne modely, a preto je možné, že na obrázku budú zobrazené súčasti líšiace sa od zakúpeného zariadenia. Popis najzložitejších súčastí je uvedený na nasledujúcich stránkach.

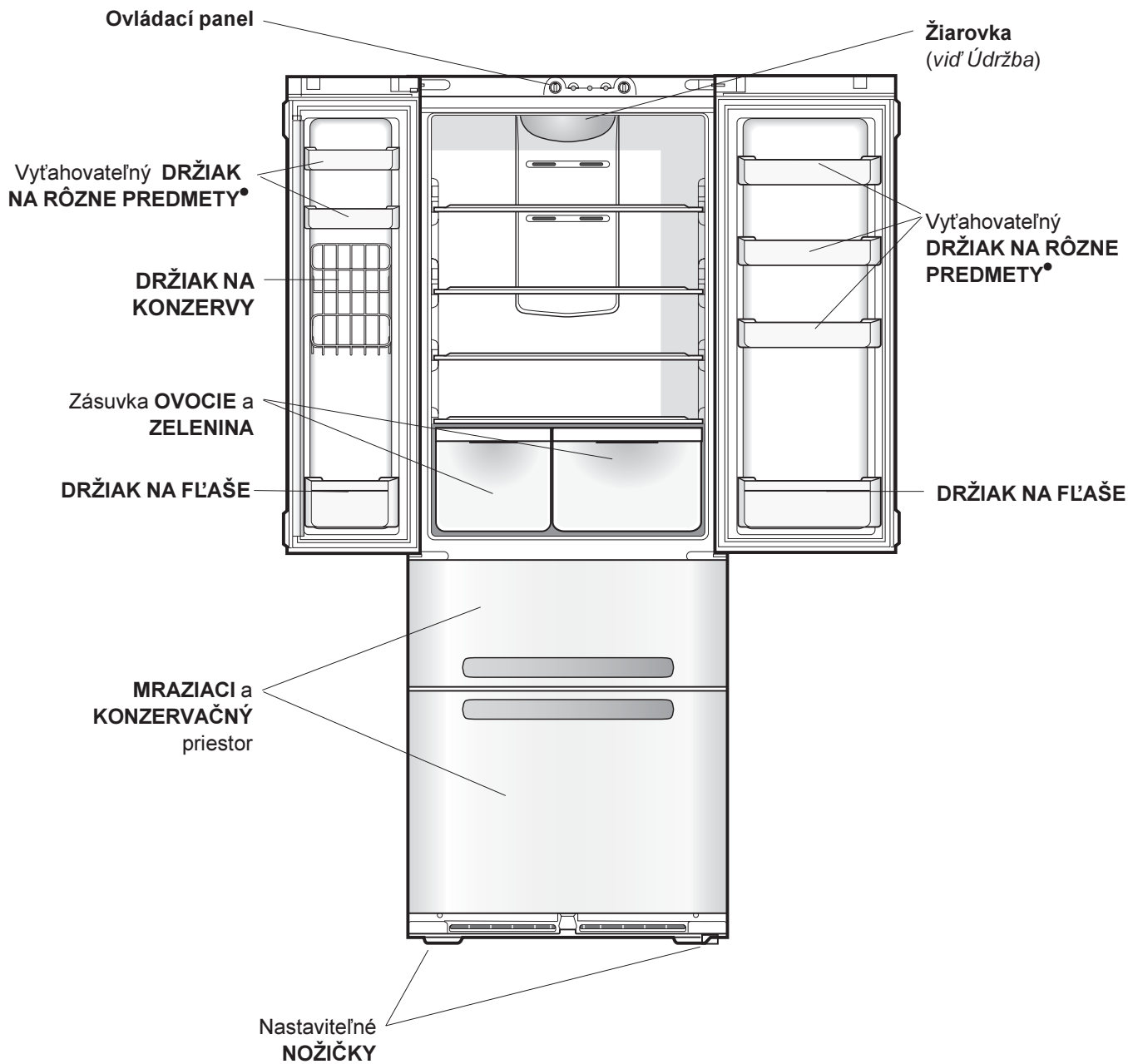

• Líšia sa počtom a/alebo podľa polohy.

Uvedenie zariadenia do činnosti

! Pred uvedením zariadenia do činnosti sa riadte pokynmi pre inštaláciu (viď Inštalácia).

! Pred zapojením zariadenia dokonale vyčistite jednotlivé priestory a príslušenstvo vlažnou vodou a bikarbonátom.

! Zariadenie je vybavené ističom, ktorý uvedie do činnosti kompresor po uplynutí približne 8 minút po zapnutí. K spomenutému oneskorenému uvedeniu do činnosti dôjde po každom (úmyselnom alebo neúmyselnom) prerušení elektrického napájania (výpadku).

1. nastavte otočný gombík REŽIMU ČINNOSTI MRAZNIČKY do polohy  OFF;
2. Zasuňte zástrčku do zásuvky elektrického rozvodu a skontrolujte, či sa rozsvietila zelená kontrolka NAPÁJANIA.
3. Otočte gombík REŽIMU ČINNOSTI MRAZNIČKY do polohy odpovedajúcej priemernej hodnote a stlačte tlačidlo SUPER FREEZE (rýchle zamrazenie): rozsvieti sa žltá kontrolka SUPER FREEZE. K jej vypnutiu dôjde bezprostredne po dosiahnutí optimálnej teploty vo vnútri mrazničky: a teraz už bude možné rozmiestniť dovnútra potraviny.
4. Otočte gombík REŽIMU ČINNOSTI CHLADNIČKY do polohy odpovedajúcej priemernej hodnote. Do uplynutí niekoľkých hodín bude možné vložiť potraviny do chladničky.

Chladiaci systém

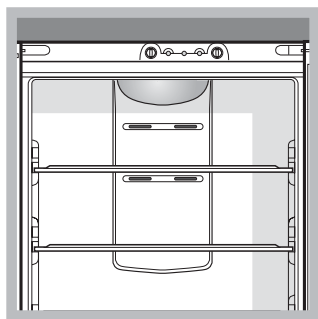

No Frost

Chladiaci systém No Frost zabezpečuje nepretržitý prúd studeného vzduchu, ktorý zachytáva vlhkosť a zabraňuje tvorbe ľadu a námrazy: v chladiacom priestore udržuje správnu hladinu vlhkosti a vďaka nevznikajúcej

námraze, zachováva pôvodnú kvalitu potravín; v mraziacom priestore zabraňuje tvorbe ľadu, čím umožňuje vyhnúť sa odmrazovaniu a vzájomnému zlepeniu potravín. Potraviny a nádoby ukladajte tak, aby sa priamo nedotýkali zadnej chladiacej steny a neupchávali tak vetracie otvory, čím by sa uľahčila tvorba kondenzátu. Zatvorte fľaše a obalte potraviny.

Optimálny spôsob použitia chladničky

- Prostredníctvom otočného gombíka REŽIMU ČINNOSTI CHLADNIČKY (viď Popis) nastavte požadovanú teplotu.
- Po naplnení priestoru potravinami pri veľkom nákupe znížte teplotu počas krátkej doby stlačením tlačidla SUPER COOL (rýchle ochladenie). K vypnutiu funkcie dôjde automaticky po uplynutí potrebnej doby.
- Vkladajte dovnútra len chladné alebo vlažné jedlá, nie však teplé (viď Opatrenia a rady).
- Pamätajte, že varené potraviny si udržiavajú svoje vlastnosti kratšiu dobu ako surové.
- Nevkladajte dovnútra tekutiny v otvorených nádobách: spôsobili by zvýšenie vlhkosti s následnou tvorbou kondenzátu.
- **POLICE:** plné nebo v tvare mriežky. Sú vyťahovateľné a výškovo nastaviteľné prostredníctvom príslušných vodiacich drážok, slúžiacich na zasunutie priestorných nádob alebo potravín.

Zásuvka na OVOCIE a ZELENINU

Zásuvky na ovocie a zeleninu, ktorými je chladnička vybavená, sú navrhnuté špeciálne na uchovávanie ovocia a zeleniny v čerstvom a vonnom stave. Ak si prajete uchovávať potraviny v menej vlhkom prostredí, otvorte regulátor vlhkosti (poloha **B**), alebo ak si prajete konzervovať ich vo vlhkejšom prostredí, zatvorte ho (poloha **A**).

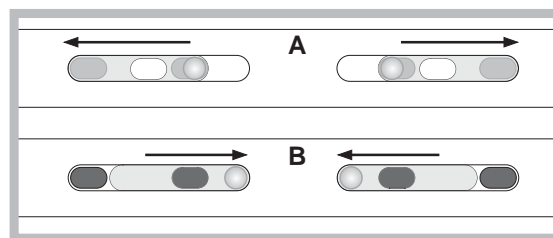

Ukazovateľ **TEPLoty***: na identifikáciu najchladnejšej zóny chladničky.

1. Skontrolujte, či je na ukazovateli dobre viditeľný nápis OK (viď obrázok).



2. Ak nedôjde k zobrazeniu nápisu OK znamená to, že teplota je príliš vysoká: nastavte otočný gombík REŽIMU ČINNOSTI CHLADNIČKY do jednej z vyšších polôh (odpovedajúcich vyššiemu chladu) a vyčkajte približne 10 h, až kým sa teplota nestabilizuje.
3. Opätovne skontrolujte ukazovateľ: podľa potreby nastavte znova. Ukazovateľ môže zostať úplne čierny aj v prípade, keď bolo naraz vložené veľké množstvo potravín, alebo keď boli dvierka chladničky často otvárané. V takom prípade opätovne nastavte teplotu (viď Použitie displeja).

Hygiena pri manipulácii s potravinami

1. Po zakúpení potravín odstráňte všetky druhy papierových / kartónových alebo iných obalov, ktoré by mohli preniesť do chladničky baktérie alebo nečistoty.
2. Chráňte potraviny (obzvlášť tie, ktoré podliehajú rýchlemu znehodnoteniu a tie, ktoré produkujú silný zápach) tak, aby medzi nimi nedochádzalo ku vzájomnému dotyku, čím sa vyhnete možnosti prenosu nákazy zárodkami / baktériami a taktiež možnosti šírenia nepríjemných zápachov vo vnútri chladničky.
3. Uložte potraviny tak, aby sa vzduch mohol medzi nimi voľne pohybovať.
4. Udržujte vnútro chladničky v čistom stave a venujte pozornosť tomu, aby ste na čistenie nepoužívali oxidačné alebo abrazívne čistiace prostriedky.
5. Vyberte potraviny z chladničky po uplynutí doby ich trvanlivosti.
6. Z dôvodu zabezpečenia správnej konzervácie je potrebné umiestniť potraviny podliehajúce rýchlemu znehodnoteniu (mäkké syry, surové ryby, mäso, atď...) do najchladnejších častí, to znamená, do priestoru nad nádobami na zeleninu.

Optimálny spôsob použitia mrazničky

- Prostredníctvom otočného gombíka REŽIMU ČINNOSTI MRAZNIČKY (viď Popis) nastavte požadovanú teplotu.

- Nezmrazujte opäť potraviny, ktoré sa rozmrazujú alebo už sú rozmrazené; tieto potraviny je potrebné uvariť a následne skonzumovať (do 24 hodín).
- Čerstvé potraviny určené na zmrazenie nesmú byť umiestnené spolu so zmrazenými potravinami.
- Nevkladajte do mrazničky uzatvorené alebo hermeticky utesnené sklenené fľaše obsahujúce tekutiny. Mohlo by dôjsť k ich roztrhnutiu.
- Maximálne denné množstvo potravín na zamrazenie je uvedené na identifikačnom štítku, umiestnenom v ľavej dolnej časti chladiaceho priestoru (napríklad: Kg/24h 4).
- Horná zásuvka je priestor, ktorý umožňuje konzervovať, pri správnej teplote, niektoré druhy potravín (nanuky, zmrzlinu a alkoholické nápoje); spodná zásuvka (viď celkový náčrt) je vhodná pre bežnú konzerváciu mrazených potravín. Kvôli zamrazeniu (pri už zapnutej mrazničke) vypnite TVZ a vyprázdňte hornú zásuvku, stlačte tlačidlo SUPER FREEZE (rýchle zamrazenie) (rozsvieti sa príslušná LED), povkladajte potraviny a zatvorte zásuvku. K vypnutiu funkcie dôjde automaticky po uplynutí 24 hodín, alebo po dosiahnutí optimálnej teploty (charakterizovanej zhasnutím LED). Teraz je možné potraviny premiestniť do spodnej zásuvky (kvôli použitiu funkcií TVZ), alebo je ich možné ponechať v priestore TVZ, ktorý keď nie je aktívny, slúži ako bežný priestor pre konzerváciu.

! Aby bol zabezpečený dostatočný pohyb vzduchu vo vnútri mrazničky, doporučuje sa ponechať ventilačné otvory voľne a nezakrývať ich jedlami alebo nádobami.

! Počas zamrazovania potravín neotvárajte dvierka mrazničky.

! V prípade prerušenia dodávky elektrického prúdu alebo pri výskyte závady neotvárajte dvierka mrazničky: použitím uvedeného postupu je možné uchovať mrazené a zamrazené jedlá bez zmeny ich vlastností približne 9-14 hodín.

Priestor TVZ

TVZ predstavuje špeciálny priestor prítomný v mrazničke, ktorý umožňuje voľbu a nastavenie 5 odlišných režimov činnosti na základe potrieb a druhu potravín, ktoré v ňom majú byť uložené. Na ovládacom paneli je možné zvoliť (prostredníctvom otočného ovládača ČINNOSTI MRAZNIČKY) teploty 0°C, -6°C, -12°C a -18°C. TVZ je vybavený nezávislým ovládaním, a prostredníctvom ovládacieho panelu je možné tiež zrušiť činnosť TVZ a používať ho ako bežný mraziaci priestor.

Vypnutie prívodu elektrického prúdu

Počas čistenia a údržby je potrebné odpojiť zariadenie od napájacieho prívodu:

1. nastavte otočný gombík REŽIMU ČINNOSTI MRAZNIČKY do polohy ●;
2. odpojte zástrčku zo zásuvky.

! V prípade, že nebude dodržaný uvedený postup, môže dôjsť k aktivácii alarmu: alarm, ktorý sa objaví v uvedenom prípade, nie je príznakom závady. K obnoveniu bežnej činnosti je postačujúce nastavenie otočného gombíka REŽIMU ČINNOSTI MRAZNIČKY do polohy odpovedajúcej požadovanej hodnote. Odpojenie zariadenia sa vykonáva podľa pokynov uvedených v bode 1 a 2.

Vyčistenie zariadenia

- Vonkajšie a vnútorné časti i gumové tesnenia je možné čistiť špongiou navlhčenou vo vlažnej vode a bikarbonáte sódnom alebo neutrálnom mydle. Nepoužívajte rozpúšťadlá, abrazívne prostriedky, bielicidlo ani amoniak.
- Vytáhovateľné príslušenstvo môže byť namočené v teplej vode s mydlom alebo čistiacim prostriedkom na riad. Opláchnite ho a dôkladne osušte.
- Zadná strana zariadenia má tendenciu pokryť sa prachom, ktorý je možné po vypnutí zariadenia a po odpojení zástrčky zo zásuvky elektrického rozvodu opatrne odstrániť, a to dlhým nástavcom vysávača, nastaveného na stredný výkon.
- Počas čistenia vodiacich líšt zásuviek jednotlivých priestorov mrazničky sa môže stať, že dôjde k vypnutiu vratného zatváracieho mechanizmu. Na obnovenie jeho funkčnosti stačí zatvoriť zásuvku s použitím väčšej sily.

Zabránenie tvorbe pliesní a nepríjemných pachov

- Zariadenie bolo vyrobené z hygienicky nezávadných materiálov, ktoré neprenášajú pachy. Za účelom zachovania tejto vlastnosti je potrebné, aby boli jedlá neustále chránené a riadne uzatvorené. Zabráni sa tak tvorbe škvŕn.
- V prípade predpokladanej dlhodobej nečinnosti zariadenia vyčistite jeho vnútro a nechajte otvorené dvierka.

Funkcia dovolenka

Keď odchádzate na dlhšiu dovolenku, nie je potrebné vypnúť zariadenie, pretože je vybavené funkciou, ktorá umožňuje pri nízkej spotrebe elektrickej energie udržiavať teplotu v chladiacom priestore na hodnote 12°C (pre ochranu líčidiel a kozmetiky pred účinkami tepla); teplotu mraziaceho priestoru je možné nastaviť na minimálnu hodnotu, potrebnú pre konzerváciu potravín. Aktivácia funkcie:

Nastavte otočný gombík REŽIMU ČINNOSTI CHLADNIČKY do polohy ☂.

Krátky dvojitý zvukový signál potvrdí jej aktiváciu; jej vypnutie je sprevádzané jedným zvukovým signálom.

Funkcia Optimization Energy Saving

Kvôli optimalizácii spotreby energie pri zachovaní teplotnej výkonnosti zariadenia je možné aktivovať funkciu **Optimization Energy Saving**. Táto funkcia umožňuje maximálnu energetickú úsporu. Funkcia sa aktivuje nastavením otočných ovládačov na "I CARE" a pridržaním tlačidla superfreezer v stlačenej polohe najmenej 3 sekúnd; kontrolka superfreezer začne blikať, čo signalizuje aktiváciu funkcie.

Funkcia **Optimization Energy Saving** môže byť zrušená, opätovným stlačením tlačidla. Príslušná kontrolka prestane blikať, čím potvrdí návrat do počiatočného stavu.

Je možné, že pri použití funkcie **Optimization Energy Saving** vo vlhkom prostredí sa na dverách bude mierne tvoriť kondenzát; po zrušení funkcie však dôjde k obnoveniu štandardného stavu v zariadení.

Výmena žiarovky

Pri výmene žiarovky osvetlenia chladiaceho priestoru odpojte zástrčku zo zásuvky elektrického rozvodu. Riadte sa nižšie uvedenými pokynmi, s prihliadnutím na model zariadenia.

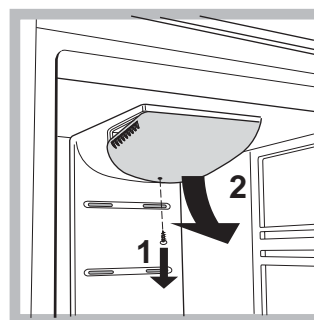



Ku žiarovke je možné dostať sa po odstránení ochranného krytu, spôsobom naznačeným na obrázku.

Vymeňte ju za obdobnú, s príkonom uvedeným na ochrannom kryte (10 W, 15 W alebo 25 W).

Opatrenia a rady

SK

! Toto zariadenie bolo navrhnuté a vyrobené v zhode s medzinárodnými bezpečnostnými predpismi. Tieto upozornenia sú uvádzané z bezpečnostných dôvodov a musia byť pozorne prečítané.

 Tento spotrebič je v zhode s nasledujúcimi smernicami Európskej únie:
- 72/23/EHS z 19/02/73 (Nízke napätie) v znení neskorších predpisov;
 - 89/336/EHS z 03/05/89 (Elektromagnetická kompatibilita) v znení neskorších predpisov;
 - 2002/96/CE.

Základné bezpečnostné opatrenia

- Zariadenie bolo navrhnuté pre neprofesionálne použitie v domácnosti.
- Zariadenie musí byť používané na konzerváciu a na zamrazovanie jedál, výhradne dospelými osobami, podľa pokynov uvedených v tomto návode.
- Zariadenie nesmie byť nainštalované na otvorenom priestore, a to ani v prípade, ak sa jedná o priestor krytý prístreškom; jeho vystavenie dažďu a búrkam je veľmi nebezpečné.
- Nedotýkajte sa zariadenia bosými nohami alebo mokrými rukami či nohami.
- Nedotýkajte sa vnútorných chladiacich súčastí: existuje nebezpečenstvo popálenia alebo poranenia.
- Neodpojíte zástrčku zo zásuvky elektrického rozvodu potiahnutím za kábel, ale riadnym uchopením zástrčky.
- Pred zahájením čistenia a údržby je potrebné odpojiť zástrčku zo zásuvky elektrického rozvodu. Na odstránenie nebezpečenstva zásahu elektrickým prúdom nestačí nastaviť otočné gombíky nastavenia teploty do polohy ● (vypnuté zariadenie).
- Pri výskyte závady v žiadnom prípade nezasahujte do vnútorných mechanizmov v snahe o jej odstránenie.
- Vo vnútri jednotlivých oddelení nepoužívajte iné zariadenia alebo nástroje ako škrabku z výbavy.
- Nevkladajte si do úst kocky ľadu, ktoré boli práve vytiahnuté z mrazničky.
- Nedovoľte deťom hrať sa so zariadením. V žiadnom prípade si nesmú sadat' na zásuvky alebo sa vešať na dvierka.
- Obaly nie sú hračkami pre deti.
- Ohľadne zatvárania dverí dávajte pozor na polohu stĺpika (viď obrázok).
- Dávajte pozor, aby ste nekládli príliš objemné jedlá do priestoru hornej mraziacej zásuvky, v ktorej sa nachádza zariadenie na výrobu ľadu (ak je súčasťou).

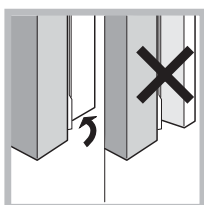

Likvidácia

- Likvidácia obalového materiálu: dodržujte miestne predpisy za účelom opätovného využitia obalov.
- Európska smernica 2002/96/EC o odpadových elektrických a elektronických zariadeniach (OEEZ) stanovuje, že staré domáce elektrické spotrebiče nesmú byť odkladané do bežného netriedeného domového odpadu. Staré spotrebiče musia byť odovzdané do oddeleného zberu a to za účelom recyklácie a optimálneho využitia materiálov, ktoré obsahujú, z dôvodu prevencie negatívneho dopadu na ľudské zdravie a životné prostredie. Symbol "prečiarknutej popolnice" na výrobku Vás upozorňuje na povinnosť odovzdať zariadenie po skončení jeho životnosti do oddeleného zberu. Spotrebiteľia môžu staré zariadenia odovzdávať na verejných, alebo iných obecných zberných miestach, alebo pokiaľ tak umožňuje národná legislatíva, vracať ich predajcovi, od ktorého si kupujú podobný nový výrobok. Všetci väčší výrobcovia domácich elektrospotrebičov sa aktívne podieľajú na budovaní systému zberu a odstraňovaní elektroodpadu.

Úspora energií a ochrana životného prostredia

- Nainštalujte zariadenie do chladného a dobre vetraného prostredia, nevystavujte ho pôsobeniu priameho slnečného svetla a neumiestňujte ho do blízkosti zdrojov tepla.
- Pri vkladaní a vyberaní potravín nechajte dvierka čo najkratší čas. Každé otvorenie dvierok spôsobuje výrazný únik energie.
- Nenaplňujte zariadenie nadmerným množstvom potravín: dobrá konzervácia je podmienená voľným prúdením chladu. Keď sa zabráni cirkulácii, kompresor bude pracovať nepretržite.
- Nevkladajte ešte teplé jedlá: zvýšili by vnútornú teplotu a prinútili kompresor k nadmernému výkonu, sprevádzanému plytvaním elektrickou energiou.
- Udržujte tesnenie vo funkčnom stave a v čistote, aby riadne doliehalo na dvierka a neumožňovalo únik chladu (viď Údržba).
- Vďaka samostatnému otváraniu dverí a zásuviek mrazničky tento výrobok umožňuje až o 50% vyššiu energetickú úsporu ako bežná kombinovaná 2-dverová chladnička.

Môže sa stať, že zariadenie nebude fungovať. Skôr, ako sa obrátite na Servisnú službu (viď *Servisná služba*), s pomocou nasledujúceho zoznamu skontrolujte, či sa nejedná o jednoducho odstrániteľný problém.

Závady:

Nedochádza k rozsvieteniu zelenej kontrolky NAPÁJENIA.

Nedochádza k uvedeniu motora do činnosti.

Kontrolky svietia slabým svetlom.

a) Je zapnutý akustický signál alarmu.

b) Je zapnutý akustický signál alarmu a blikajú dve žlté kontrolky.

c) Je zapnutý akustický signál alarmu a blikajú dve žlté kontrolky a jedna zelená.

d) Bliká žltá kontrolka SUPERFREEZE

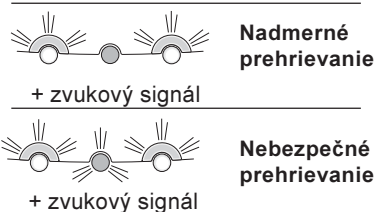

Chladnička a mraznička chladia nedostatočne.

Potraviny v mrazničke sa zamrazujú príliš.

Motor zostáva v činnosti bez prerušenia.

Zariadenie vydáva nadmerný hluk.

Na dne chladničky sa nachádza voda.

Možné príčiny / Spôsob odstránenia:

• Zástrčka nie je zastrčená do zásuvky elektrického rozvodu alebo riadne nedolieha alebo bola prerušená dodávka elektrického prúdu v celom byte/dome.

• Zariadenie je vybavené ističom (viď *Uvedenie do činnosti a použitie*).

• Odpojte zástrčku a opätovne ju zasuňte do zásuvky po jej otočení okolo vlastnej osy.

a) Dvierka chladničky ostali otvorené dlhšie ako dve minúty.

K vypnutiu akustického signálu dôjde pri zatvorení dvierok. Alebo nebolo vykonané správne vypnutie (viď *Údržba*).

b) Zariadenie signalizuje nadmerný ohrev mrazničky.

Doporučuje sa vykonať kontrolu stavu potravín: mohli by byť nepoživatelné.

c) Zariadenie signalizuje nebezpečne vysoký ohrev mrazničky. uložené potraviny je potrebné vyhodiť.

d) Je aktivovaná funkcia Optimization Energy Saving

b/c) V oboch prípadoch bude teplota v mrazničke udržiavaná na teplote okolo 0 °C, aby sa zabránilo rozmrazeniu uložených potravín.

Aby ste vypli akustický signál: otvorte a zatvorte dvierka chladničky. Za účelom obnovenia bežnej činnosti: pretočte otočný gombík REŽIMU ČINNOSTI MRAZNIČKY do polohy ● (vypnutá) a opätovne zapnite zariadenie.

• Dvierka riadne nedoliehajú alebo sú poškodené tesnenia.

• Dvierka sú otvárané príliš často.

• Otočné gombíky REŽIMU ČINNOSTI sa nachádzajú v správnej polohe (viď *Popis*).

• Chladnička alebo mraznička je príliš naplnená.

• Otočný gombík REŽIMU ČINNOSTI sa nenachádza v správnej polohe (viď *Popis*).

• Potraviny sa dotýkajú zadnej steny.

• Bolo stlačené tlačidlo SUPER FREEZE (rýchle ochladenie): žltá kontrolka SUPER FREEZE je rozsvietená alebo bliká (viď *Popis*).

• Dvierka nie sú správne zatvorené alebo sú otvárané príliš často.

• Teplota vonkajšieho prostredia je príliš vysoká.

• Zariadenie nebolo riadne uvedené do vodorovnej polohy (viď *Inštalácia*).

• Zariadenie bolo nainštalované medzi kusy nábytku alebo predmety, ktoré vibrujú a vydávajú hluk.

• Chladiaci plyn vo vnútri zariadenia vydáva mierny hluk i pri zastavenom kompresore: nejedná sa o závalu, ale o úplne bežný jav.

• Vypúšťací otvor pre odvod vody je upchatý (viď *Údržba*).

SK

Skôr, ako sa obrátite na servisnú službu:

- Skontrolujte, či zistenú závadu nemôžete odstrániť vy sami (vid' Závady a spôsob ich odstraňovania).
- Ak zariadenie ani po všetkých vykonaných kontrolách nefunguje a zistená závada pretrváva, obráťte sa na najbližšie Servisné stredisko.

Uved'te:

- druh závady
- model vášho spotrebiča (Mod.)
- výrobné číslo (S/N)

Tieto informácie sú uvedené na identifikačnom štítku umiestnenom v ľavej dolnej časti chladničky.

| model | | | | výrobné číslo | | | |
|---------------------|----------|------------------|-------------------|---|-----------------------|-----------|----------------|
| Mod. RG 2330 | | TI | Cod. 93139180000 | S/N 704211801 | | | |
| 240 V | Hz | 150 W | W | Fuse | A | Max 15 | |
| Total | 340 | 75 | | | | | |
| Gross Bruto Brut | | Gross Bruto Brut | Net Util Utile | Gross Bruto Brut | Poder de Cong kg/24 h | Capac 4,0 | Clase N Classe |
| Compr. Syst. | R 134 a | Test | Pressure HIGH-235 |  | | | |
| Kompr. | kg 0,090 | P.S-I. | LOW 140 | | | | |
| Made in Italy 13918 | | | | | | | |

Nikdy nezverujte opravu neautorizovanému technickému personálu a nepripust'te inštaláciu iných, ako originálnych náhradných dielov.

Руководство по эксплуатации

КОМБИНИРОВАННЫЙ ХОЛОДИЛЬНИК С МОРОЗИЛЬНОЙ КАМЕРОЙ

RU

NL

Nederlands, 1

CZ

Česky, 11

SL

Slovenščina, 21

SK

Slovensky, 31

RU

Русский, 41

4D B (TVZ)/HA

Содержание

Установка, 42

Расположение и подсоединение

Описание изделия, 43-44

Панель управления

Общий вид

Включение и эксплуатация, 45-46

Включение изделия

Система охлаждения

Оптимальное использование холодильной камеры

Оптимальное использование морозильной камеры

Техническое обслуживание и уход, 47

Отключение электропитания

Чистка изделия

Предотвращение появления плесени и неприятных запахов

Функция «отпуск»

Функция оптимизации экономии энергии

Замена лампочки

Предосторожности и рекомендации, 48

Общие правила безопасности

Утилизация

Экономия электроэнергии и охрана окружающей среды

Неисправности и методы их устранения, 49

Техническое обслуживание, 50



! Важно сохранить данное руководство для последующих консультаций. В случае продажи, передачи изделия или при переезде на новую квартиру необходимо проверить, чтобы руководство оставалось вместе с изделием, для того чтобы его новый владелец мог ознакомиться с правилами эксплуатации холодильника и с соответствующими предупреждениями.

! Внимательно прочитайте инструкции: в них содержатся важные сведения об установке, эксплуатации и безопасности изделия.

Расположение и подсоединение

Расположение

1. Установите изделие в сухом помещении с хорошей вентиляцией.
2. Не закрывайте вентиляционные решетки, расположенные в задней части изделия: компрессор и конденсатор вырабатывают тепло, и для их исправного функционирования требуется хорошая вентиляция, что позволяет также сократить расход электроэнергии.
3. Оставьте расстояние не менее 10 см между верхней панелью изделия и возможными навесными шкафами, и не менее 12 см между боковыми панелями и расположенными рядом кухонными элементами или стенами.
4. Не устанавливайте изделие рядом с источниками тепла. (прямой солнечный свет, кухонные плиты).

Выравнивание

1. Установите изделие на ровный и твердый пол.
2. Если пол не является идеально ровным, компенсируйте перекося при помощи передних регулируемых ножек изделия.

Электрическое подсоединение

После доставки изделия установите его в вертикальное положение и подождите не менее 3 часов перед его подсоединением к сети электропитания. Перед подсоединением вилки изделия к электрической розетке необходимо проверить следующее:

- электрическая розетка должна быть соединена с заземлением и соответствовать нормативам;
- электрическая розетка должна быть рассчитана на максимальную мощность изделия, указанную на табличке с техническими характеристиками, расположенной в левом нижнем углу внутри холодильной камеры (например, 150 Вт);
- напряжение электропитания должно быть в пределах, указанных на табличке с техническими характеристиками, расположенной в левом нижнем углу внутри холодильной камеры (например, 220-240 В);
- электрическая розетка должна быть совместима с вилкой изделия.

В противном случае поручите замену вилки изделия уполномоченному технику (*см. Обслуживание*); не используйте удлинители и тройники.

! Изделие должно быть установлено таким образом, чтобы электрический провод и электророзетка были легко доступны.

! Электрический провод изделия не должен быть согнут или сжат.





! Регулярно проверяйте состояние электрического провода изделия и при необходимости поручайте его замену только уполномоченным техникам (*см. Обслуживание*).

! Фирма снимает с себя всякую ответственность в случае несоблюдения вышеописанных правил.

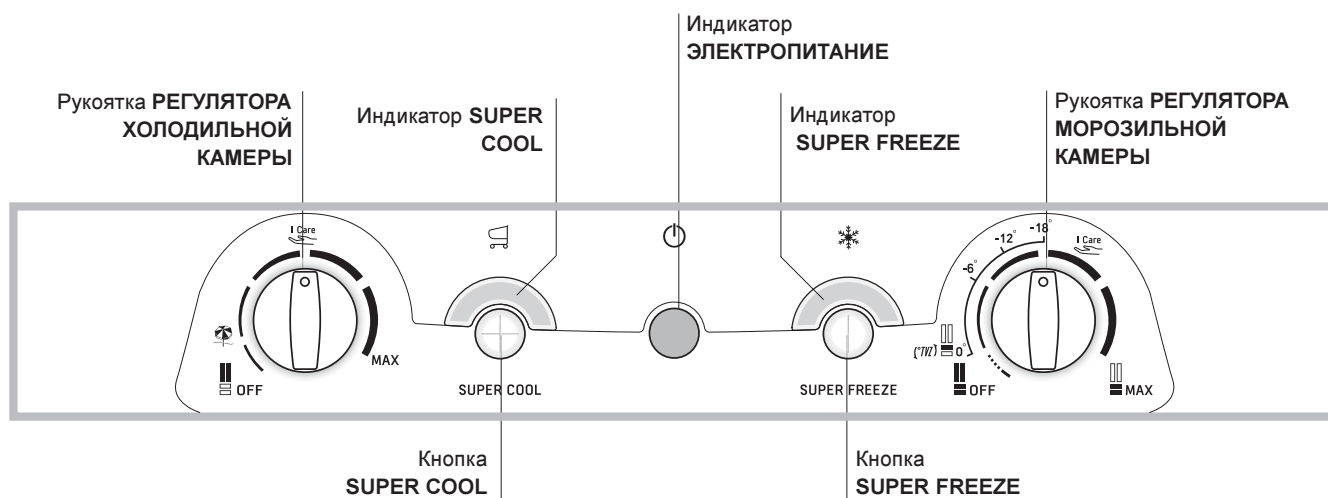
Панель управления

RU



- Рукоятка **РЕГУЛЯТОРА ХОЛОДИЛЬНОЙ КАМЕРЫ** служит для регуляции температуры внутри холодильника: от 1 (более высокая температура) до 5 (более низкая).
 является оптимальной температурой, позволяющей сократить расход электроэнергии.
 - это режим «отпуск» (см. *Техническое обслуживание и уход*).
 - Кнопка **SUPER COOL** (быстрое охлаждение) для резкого понижения температуры в холодильной камере. При нажатии этой кнопки загорается индикатор SUPER COOL (см. *Включение и эксплуатация*).
 - Желтый индикатор **SUPER COOL** (быстрое охлаждение): загорается при нажатии кнопки SUPER COOL.
 - Зеленый индикатор **ЭЛЕКТРОПИТАНИЕ**: загорается, когда изделие подсоединяется к сети электропитания.
 - Кнопка **SUPER FREEZE** (быстрая заморозка) для замораживания свежих продуктов. При нажатии этой кнопки загорается индикатор **SUPER FREEZE** (см. *Включение и эксплуатация*).
 При нажатии и удерживании в течение 3 секунд активируется функция «**Оптимизация экономии энергии**» (см. *Техобслуживание и уход*).
 - Желтый индикатор **SUPER FREEZE** (быстрая заморозка): загорается при нажатии кнопки **SUPER FREEZE**.
 - Рукоятка **РЕГУЛЯТОРА МОРОЗИЛЬНОЙ КАМЕРЫ** служит для регуляции температуры внутри морозильной камеры: от 1 (более высокая температура) до 5 (более низкая).
 является оптимальной температурой, позволяющей сократить расход электроэнергии.
 отключает изделие вместе с камерой холодильника.
 **TVZ** (см. *Оптимальное использование морозильной камеры*)
- ! Индикаторы служат также для сигнализации аномального повышения температуры в морозильной камере (см. *Неисправности и методы их устранения*).

Описание изделия

RU

Общий вид

Руководство по эксплуатации относится к нескольким моделям, поэтому возможно, что на рисунке показаны детали, отличные от приобретенного вами изделия. Описание наиболее сложных комплектующих приведено на следующих страницах.

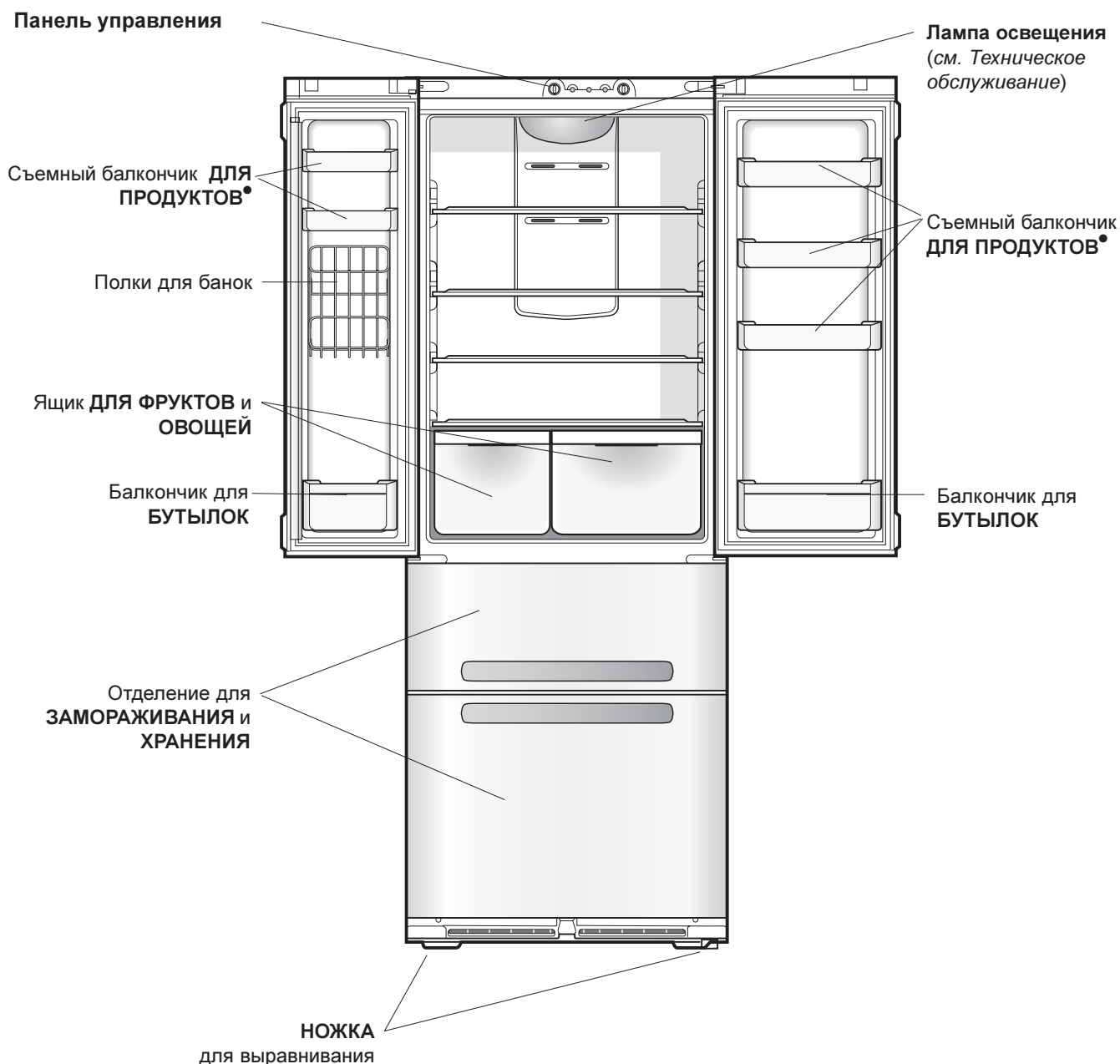

* Детали, которые могут варьироваться по количеству и/или по расположению.

Порядок включения изделия

! Перед тем как включить изделие выполните указания по установке (см. Установка).

! Перед подсоединением изделия к сети электропитания тщательно вымойте камеры и аксессуары теплой водой с содой.

! Изделие оснащено предохранителем двигателя, который запускает компрессор только через 8 минут после включения изделия. Это происходит также каждый раз после внезапного отключения электропитания как намеренного, так и случайного (короткое замыкание).

1. установите рукоятку РЕГУЛЯТОРА МОРОЗИЛЬНОЙ

КАМЕРЫ на  OFF;

2. Вставьте вилку в электрическую розетку и проверьте, чтобы загорелся зеленый индикатор ЭЛЕКТРОПИТАНИЕ.

3. Установите рукоятку РЕГУЛЯТОРА МОРОЗИЛЬНОЙ КАМЕРЫ на среднее значение и нажмите кнопку SUPER FREEZE (быстрая заморозка): загорится желтый индикатор SUPER FREEZE.

Этот индикатор погаснет, когда температура в морозильной камере достигнет оптимального значения: затем вы можете поместить продукты в морозильную камеру.

4. Установите рукоятку РЕГУЛЯТОРА ХОЛОДИЛЬНОЙ КАМЕРЫ на среднее значение. По прошествии нескольких часов вы можете поместить продукты в холодильник.

Система охлаждения

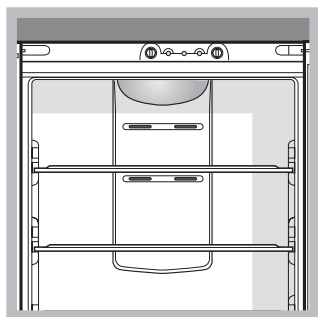

Система No Frost
Система No Frost обеспечивает непрерывную циркуляцию холодного воздуха, удаляющего влагу и препятствующего образованию наледи и инея: в холодильной камере поддерживается надлежащий уровень влажности, и благодаря отсутствию инея продукты

сохраняют свои качества. В морозильной камере эта система препятствует образованию наледи и смерзания продуктов между собой, и освобождает пользователя от необходимости производить регулярную разморозку. Не прислоняйте продукты или ёмкости к задней охлаждающей стенке камеры во избежание закрывания вентиляционных решеток и образования конденсата. Закрывайте бутылки и заворачивайте продукты.

Оптимальное использование холодильной камеры

- Для регуляции температуры используйте рукоятку РЕГУЛЯТОРА ХОЛОДИЛЬНОЙ КАМЕРЫ (см. Описание).
- Нажмите кнопку SUPER COOL (быстрое охлаждение) для быстрого понижения температуры, например, когда вы заполняете холодильную камеру большим количеством продуктов. Эта функция автоматически отключается, по истечении установленного времени.
- Помещайте в холодильник только холодные или едва теплые продукты, но не горячие (см. Предосторожности и рекомендации).
- Помните, что приготовленные продукты хранятся не дольше сырых.
- Не помещайте в холодильник жидкости в ёмкостях без крышки: это приводит к повышению влажности в холодильной камере с последующим образованием конденсата.
- **ПОЛКИ:** сплошные или решетки. Полки могут быть вынуты и установлены на различных уровнях на специальных направляющих для размещения в холодильнике больших ёмкостей.

Ящик ДЛЯ ОВОЩЕЙ И ФРУКТОВ

Ящики для овощей и фруктов, которыми укомплектована холодильная камера, специально спроектированы для сохранности овощей и фруктов свежими как можно дольше. Откройте регулятор влажности (положение В), если требуется менее влажная среда хранения продуктов, или закройте его (положение А) для более влажной среды.

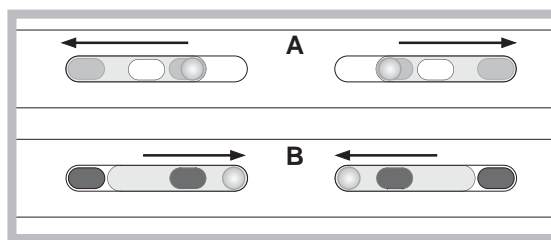

Индикатор **ТЕМПЕРАТУРЫ***: для определения наиболее холодной зоны в камере холодильника.

1. Проверьте, чтобы на индикаторе была четко видна надпись «ОК» (см. рисунок).



2. Если на дисплее не появляется надпись ОК, это означает слишком высокую температуру: установите рукоятку РЕГУЛЯТОРА ХОЛОДИЛЬНОЙ КАМЕРЫ на наиболее высокое значение (самая низкая температура) и подождите примерно 10 часов до полной стабилизации температуры.
3. Затем вновь проверьте показания индикатора: при необходимости измените регулировку. Если вы помещаете в холодильник большое количество продуктов, или если вы часто открываете дверь холодильника, отсутствие надписи «ОК» на индикаторе – это нормальное явление. Подождите примерно 10 часов прежде чем переводить рукоятку РЕГУЛЯТОРА ХОЛОДИЛЬНОЙ КАМЕРЫ на самое высокое значение.

Правила гигиены при обращении с продуктами питания

1. Перед помещением в холодильник купленных в магазине продуктов снимите с них бумажную, картонную или любую другую упаковку, вместе с которой в холодильник могут попасть бактерии или нечистоты.
2. Упакуйте продукты (в особенности скоропортящиеся и продукты с сильным запахом) так, чтобы они не касались друг друга во избежание заражения микробами и бактериями и распространения в холодильной камере сильных запахов.
3. Помещайте продукты в холодильник таким образом, чтобы между ними свободно циркулировал воздух.
4. Содержите холодильную камеру в чистоте, избегая использования для ее чистки окисляющих или абразивных веществ.
5. Удаляйте из холодильника просроченные продукты.
6. Для хорошей сохранности скоропортящихся продуктов (мягких сыров, сырой рыбы, мяса и т.д.) помещайте их в более холодную зону, т.е. над овощными ящиками, где находится индикатор температуры.

Оптимальное использование морозильной камеры

- Для регуляции температуры используйте рукоятку РЕГУЛЯТОРА МОРОЗИЛЬНОЙ КАМЕРЫ (см. Описание).
- Не замораживайте повторно полностью или частично размороженные продукты, так как они должны быть приготовлены и употреблены в пищу в течение 24 часов после их разморозки.

- Не помещайте свежие замораживаемые продукты рядом с уже замороженными.
- Не помещайте в морозильную камеру герметично закрытые стеклянные бутылки с жидкостью, так как они могут взорваться.
- На табличке с техническими характеристиками, расположенной в левом нижнем углу холодильной камеры, указан максимальный объем замораживаемых продуктов в день (например: кг/24 ч – 4).
- Верхний ящик позволяет хранить при оптимальной температуре некоторые виды продуктов (охлажденное суфле, мороженое и спиртные напитки); нижний ящик (см. общий вид) обычно рекомендуется для хранения мороженых продуктов.
Для замораживания (если морозильная камера уже в рабочем режиме) отключите TVZ и выньте все продукты из верхнего ящика, нажмите кнопку SUPER FREEZE (быстрое замораживание) (включается соответствующий индикатор), поместите в отсек продукты и закройте его. Эта функция автоматически отключится через 24 часа или по достижении оптимальной температуры (индикатор погаснет).
На данном этапе можно переложить продукты в нижний ящик (чтобы иметь возможность использовать функции TVZ) или же оставить их в отсеке TVZ, который в режиме служит как обычный отсек для хранения мороженых продуктов.

! Во избежание создания препятствий для циркуляции воздуха внутри холодильной камеры не рекомендуется закрывать продуктами или емкостями вентиляционные отверстия.

! Избегайте открывания двери морозильной камеры в процессе замораживания.

! В случае внезапного отключения электропитания или неисправности не открывайте дверь морозильной камеры: таким образом замороженные продукты сохранятся без вреда примерно в течение 9-14 часов.

Отсек TVZ

TVZ - это специальный отсек в морозильной камере, позволяющий выбрать 5 разных режима работы в зависимости от Ваших нужд и типа хранящихся в нем продуктов. На консоли управления можно выбрать температурный режим 0°C, -6°C, -12°C и -18°C (рукоятка РЕЖИМ МОРОЗИЛЬНОЙ КАМЕРЫ). TVZ имеет отдельное управление; с консоли управления можно также отключить TVZ и использовать его как обычный отсек морозильной камеры.

* Имеется только в некоторых моделях

Отключение электропитания

Перед началом чистки или технического обслуживания изделия необходимо отключить изделие от сети электропитания:

1. установите рукоятку РЕГУЛЯТОРА МОРОЗИЛЬНОЙ КАМЕРЫ на  OFF;
2. выньте вилку изделия из электрической розетки.

! Если это условие не будет соблюдено, может сработать сигнализация: это не является сигналом неисправности. Для возврата в рабочий режим установите рукоятку РЕГУЛЯТОРА МОРОЗИЛЬНОЙ КАМЕРЫ на нужное значение. Для отключения изделия от сети электропитания выполните операции, описанные в пунктах 1 и 2.

Уход за изделием

- Наружные, внутренние элементы и резиновые прокладки можно протирать губкой, смоченной в теплом содовом растворе или в растворе нейтрального моющего средства. Не используйте растворители, абразивные чистящие средства, отбеливатели или аммиак.
- Съемные детали можно мыть под горячей водой с мылом или со средством для мытья посуды. Ополосните и тщательно высушите.
- В задней части изделия скапливается пыль, которую необходимо осторожно удалять, отключив изделие от сети электропитания, вынув вилку из электрической розетки, при помощи пылесоса с длинной узкой насадкой на средней мощности.
- Во время очистки выдвижных направляющих полок морозильной камеры, механизм возврата в исходное положение ящика может дезактивироваться. Чтобы снова активировать его, достаточно закрыть ящик с применением силы.

Предотвращение появления плесени и неприятных запахов

- Изделие изготовлено из гигиеничных материалов, не задерживающих запахи. Для сохранения этой характеристики важно, чтобы продукты были всегда плотно закрыты в своих упаковках. Это помогает также избежать образования пятен.
- Если требуется отключить изделие на длительный период, вымойте его изнутри и оставьте двери открытыми.

Функция «отпуск»

Если вы уезжаете в отпуск, не нужно отключать изделие, так как оно оснащено функцией, позволяющей при низком расходе электроэнергии поддерживать внутри холодильной камеры температуру около 12°C (для хранения косметических средств и кремов). Температура внутри морозильной камеры устанавливается на минимальное значение, что достаточно для хранения продуктов.

Порядок подключения этой функции: установите рукоятку РЕГУЛЯТОРА ХОЛОДИЛЬНОЙ КАМЕРЫ на  (см. рисунок).

Короткий двойной звуковой сигнал подтверждает включение функции; при отключении функции раздается один звуковой сигнал.

Функция оптимизации экономии энергии

С целью оптимизации энергосбережения, сохраняя температуру, оптимальную для хранения продуктов, можно включить функцию энергосбережения **оптимизации экономии энергии**. Эта функция позволяет максимально сэкономить энергию. Эта функция активизируется путем поворота ручки в положение "I CARE" и удерживания в течение 3 секунд кнопки **superfreezer**; индикатор **superfreezer** начнет мигать, идентифицируя активацию. Функция **Оптимизации экономии энергии** может быть дезактивирована, нажимая еще раз на кнопку **superfreezer**. Соответствующий индикатор перестанет мигать и идентифицировать восстановление начальных условий.

Во влажной среде с активированной функцией **Оптимизации экономии энергии** может обнаружиться небольшое образование конденсата на дверцах; дезактивировав эту функцию, восстанавливаются стандартные условия изделия.

Замена лампочки

Для замены лампочки освещения в холодильной камере, выньте вилку изделия из электрической розетки. Следуйте инструкциям, описанным ниже.

Откройте плафон с лампочкой, сняв плафон, как



показано на рисунке. Замените лампочку на новую такого же типа, с мощностью, указанной на плафоне (10 Вт, 15 Вт или 25 Вт).

Предосторожности и рекомендации

RU

! Изделие спроектировано и изготовлено в соответствии с международными нормативами безопасности. Необходимо внимательно прочитать настоящие предупреждения, составленные в целях вашей безопасности.

CE Данное изделие соответствует следующим Директивам Европейского Сообщества:
- 73/23/CEE от 19/02/73 (Низкое напряжение) с последующими изменениям;
- 89/336/CEE от 03/05/89 (Электромагнитная совместимость) с последующими изменениями;
- 2002/96/CE.



Общие правила безопасности

- Данное изделие предназначается для непрофессионального использования в домашних условиях.
- Изделие предназначено для хранения и замораживания продуктов, может быть использовано только взрослыми людьми в соответствии с инструкциями, приведенными в данном техническом руководстве.
- Запрещается устанавливать изделие на улице, даже под навесом, так как воздействие на него дождя и грозы является чрезвычайно опасным.
- Не прикасайтесь к изделию влажными руками, а также находясь босиком или с мокрыми ногами.
- Не прикасайтесь к внутренним комплектующим циркуляции хладагента: существует опасность ожогов или порезов.
- Не тяните за провод электропитания для отсоединения вилки изделия из электрической розетки, возьмитесь за вилку рукой.
- Перед началом чистки или технического обслуживания изделия необходимо вынуть вилку из электророзетки. Для отсоединения изделия от сети электропитания не достаточно повернуть рукоятки регуляции температуры в положение ● (выключено).
- В случае неисправности категорически запрещается открывать внутренние механизмы изделия с целью самостоятельного ремонта.
- Для разморозки не используйте внутри камер холодильника предметы или устройства, кроме прилагающегося скребка.
- Не кладите в рот кубики льда, только что вынутые из морозильной камеры.
- Не разрешайте детям играть с изделием. Категорически запрещается садиться на выдвигаемые ящики холодильника или опираться на двери.
- Не разрешайте детям играть с упаковочными материалами.
- При закрытии дверей холодильника будьте внимательны к положению стойки (см. рисунок).
- Нельзя класть слишком объемные продукты в верхнюю часть ящика морозилки, занятую устройством изготовления льда, если имеется.

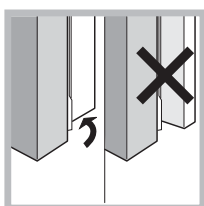

Утилизация

- Уничтожение упаковочных материалов: соблюдайте местные нормативы по утилизации упаковочных материалов.
- Европейская директива 2002/96/EC об утилизации электрического и электронного оборудования (WEEE) устанавливает правила утилизации вышедших из строя бытовых электроприборов.
В целях минимизации отрицательного воздействия утилизированных приборов на окружающую среду, снижения рисков для здоровья населения, а также оптимизации процесса переработки и повторного использования материалов, сбор изношенного оборудования должен осуществляться вне рамок общегородских систем сбора и утилизации мусора.
Символ «перечеркнутого мусорного ведра», нанесенный на продукцию, напоминает об обязанности соблюдения специальной процедуры утилизации бытовой техники.
Потребитель может сдать изношенное оборудование в специальных пунктах приема или, если это разрешено национальными законодательствами, вернуть компании при покупке нового, аналогичного продукта.
На сегодняшний день все ведущие производители бытовой техники активно работают над созданием систем сбора и утилизации изношенной бытовой техники.

Экономия электроэнергии и охрана окружающей среды

- Установите изделие в нежарком помещении с хорошей вентиляцией, вдали от прямого воздействия солнечного света и источников тепла.
- При открывании дверей холодильника старайтесь держать их открытыми как можно меньше.
При каждом открывании дверей происходит значительный расход электроэнергии.
- Не помещайте в холодильник слишком много продуктов. для надлежащего хранения продуктов необходимо обеспечить свободную циркуляцию холода между ними. В случае отсутствия такой циркуляции компрессор будет работать непрерывно.
- Не помещайте в холодильник горячие продукты: это приведет к повышению температуры внутри холодильника со значительной нагрузкой на компрессор и значительным расходом электроэнергии.
- Следите за состоянием уплотнителей и прочищайте их при необходимости. Уплотнители должны хорошо прилегать к дверям, не пропуская холод (см. Техническое обслуживание).
- Благодаря автономному открытию дверей и отделений морозильника, этот продукт обеспечивает энергетическое сбережение более 50% по отношению к стандартному блоку, состоящему из 2 дверей.

Неисправности и методы их устранения

Если ваш холодильник не работает. Прежде чем обратиться в Центр Технического обслуживания (см. *Техническое обслуживание*), проверьте, можно ли устранить неисправность, используя рекомендации, приведенные в следующем перечне.

Неисправности:

Зеленый индикатор ЭЛЕКТРОПИТАНИЕ не горит.

Компрессор не запускается.

Индикаторы слабо горят.

a) Включилась звуковая сигнализация.

b) Включилась звуковая сигнализация и мигают два желтых индикатора.

c) Включилась звуковая сигнализация и мигают два желтых индикатора и один зеленый.

d) Мигает желтый индикатор SUPERFREEZE



Мигает зеленый индикатор ЭЛЕКТРОПИТАНИЕ.

Холодильная и морозильная камера вырабатывают мало холода.

Продукты в холодильной камере замерзают.

Компрессор работает непрерывно.

Холодильник работает слишком шумно.

Температура некоторых внешних частей холодильника высокая

Возможные причины / Методы устранения:

• Вилка не соединена с электрической розеткой или соединена плохо и не обеспечивает контакта, или отключилось электропитание.

• Изделие оснащено предохранителем компрессора (см. *Включение и эксплуатация*).

• Выньте вилку из розетки, переверните ее и вновь воткните в электророзетку.

a) Дверь холодильника открыта более двух минут. Звуковой сигнал отключается после закрывания двери. Вы неправильно отсоединили изделие от сети электропитания (см. *Техническое обслуживание*).

b) Сигнализация опасно высокой температуры в морозильной камере. Проверьте состояние продуктов: возможно, что их придется выбросить.

c) Сигнализация опасно высокой температуры в морозильной камере. необходимо выбросить все продукты.

d) Включена функция энергосбережения Оптимизация экономии энергии

b/c) В обоих случаях в морозильной камере будет поддерживаться температура около 0°C во избежание повторной заморозки продуктов.

Для отключения звуковой сигнализации: откройте и закройте дверь холодильника. Для возврата в рабочий режим: установите рукоятку

РЕГУЛЯТОРА МОРОЗИЛЬНОЙ КАМЕРЫ в положение  OFF (выключено) и вновь включите изделие.

• Электроприбор работает неисправно. Обратитесь в Центр Технического Обслуживания

• Двери плохо закрываются или повреждены уплотнители.

• Двери холодильника открываются слишком часто.

• Рукоятки РЕГУЛЯТОРОВ установлены в неправильном положении (см. *Описание*).

• Холодильная или морозильная камеры переполнены продуктами.

• Рукоятка РЕГУЛЯТОРА ХОЛОДИЛЬНОЙ КАМЕРЫ установлена в неправильном положении (см. *Описание*).

• Продукты касаются задней стенки холодильника.

• Нажата кнопка SUPER FREEZE (быстрая заморозка): желтый индикатор SUPER FREEZE горит или мигает (см. *Описание*).

• Дверь плохо закрыта или часто открывается.

• Слишком высокая температура в помещении.

• Изделие установлено неровно (см. *Установка*).

• Изделие установлено между вибрирующими или шумоиздающими кухонными элементами или предметами.

• Хладагент в циркуляции производит легкий шум также при остановленном компрессоре: это не является неисправностью, а нормальным явлением.

• Нагрев некоторых деталей холодильника необходим во избежание образования конденсата в определенных участках изделия.

Техническое обслуживание

RU

Перед тем как обратиться в Центр Технического обслуживания:

- проверьте, можно ли устранить неисправность самостоятельно (см. *Неисправности и методы их устранения*).
- Если после проверки холодильник не работает, или проблемы остаются, свяжитесь с сервисным центром.

При обращении в Центр Технического Обслуживания необходимо сообщить:

- тип неисправности
- модель изделия (Мод.)
- номер тех. паспорта (серийный №)

Все эти данные вы найдете на табличке с техническими характеристиками, расположенной в левом нижнем углу холодильной камеры.

| модель | | | | серийный номер | | | |
|------------------|----------|------------------|-------------------|------------------|---------------|----------|--|
| Mod. RG 2330 | TI | Cod. 93139180000 | S/N 704211801 | | | | |
| 230 - 240 V- | F | Hz | 150 W | W | Fuse A | Max 15 | |
| Total | 340 | 75 | | | Freez. Capac | Class | |
| Gross Bruto Brut | | Gross Bruto Brut | Net Util Utile | Gross Bruto Brut | Poder de Cong | Classe N | |
| | | | | | kg/24 h 4,0 | Classe | |
| Compr. Syst. | R 134 a | Test | Pressure HIGH-235 | | | | |
| Kompr. | kg 0,090 | P.S-I | LOW 140 | | | | |
| Made in Italy | 13918 | | | | | | |

Не пользуйтесь услугами лиц, не уполномоченных производителем.

При ремонте требуйте использования оригинальных запасных частей.

